



ЕВРОПЕЙСКИ СЪЮЗ
Европейски фонд
за регионално развитие



Оперативна програма "Регионално развитие" 2007-2013

www.bgregio.eu

Инвестираме във Вашето бъдеще!

Проектът се финансира от Европейския фонд за регионално развитие и
от държавния бюджет на Република България



УТВЪРЖДАВАМ

УПРАВИТЕЛ ТРОЛЕЙБУСНИ ПРЕВОЗИ:

.....
/ г-ж. Димитър Анджиев /

ДОКУМЕНТАЦИЯ ЗА УЧАСТИЕ

В ОТКРИТА ПРОЦЕДУРА

ЗА ВЪЗЛАГАНЕ НА ОБЩЕСТВЕНА ПОРЪЧКА С ПРЕДМЕТ:

*„Изработване работен проект за ремонт и рехабилитация на
токоизправителни станции (ТИС) и рехабилитацията на ТИС в гр.
Стара Загора” по проект: „Модернизация и развитие на устойчив
градски транспорт в град Стара Загора”, Договор № BG161PO001/1.5-
03/2011/003” по схема за предоставяне на безвъзмездна финансова помощ
BG161PO001/1.5-03/2011 „Подкрепа за интегриран градски транспорт в
петте големи града” на Оперативна програма “Регионално развитие” 2007-
2013г.”*

Този документ е създаден в рамките на проект „Модернизация и развитие на устойчив градски транспорт в град Стара Загора”, който се осъществява с финансовата подкрепа на Оперативна програма „Регионално развитие” 2007-2013 г., съфинансирана от Европейския съюз чрез Европейския фонд за регионално развитие. Цялата отговорност за съдържанието на публикацията се носи от „Тролейбусни превози” ЕООД гр. Стара Загора и при никакви обстоятелства не може да се счита, че този документ отразява официалното становище на Европейския съюз и Договарящия орган.



ЕВРОПЕЙСКИ СЪЮЗ
Европейски фонд
за регионално развитие



Оперативна програма "Регионално развитие" 2007-2013

www.bgregio.eu

Инвестираме във Вашето бъдеще!

Проектът се финансира от Европейския фонд за регионално развитие и
от държавния бюджет на Република България



СЪДЪРЖАНИЕ НА ДОКУМЕНТАЦИЯТА ЗА УЧАСТИЕ В ОТКРИТА ПРОЦЕДУРА ЗА ВЪЗЛАГАНЕ НА ОБЩЕСТВЕНА ПОРЪЧКА С ПРЕДМЕТ :

„Изработване работен проект за ремонт и рехабилитация на токоизправителни станции (ТИС) и рехабилитацията на ТИС в гр. Стара Загора” по проект: „Модернизация и развитие на устойчив градски транспорт в град Стара Загора”, Договор № BG161PO001/1.5-03/2011/003” по схема за предоставяне на безвъзмездна финансова помощ BG161PO001/1.5-03/2011 „Подкрепа за интегриран градски транспорт в петте големи града” на Оперативна програма “Регионално развитие” 2007-2013 г.”

ТОМ I

1. РЕШЕНИЕ НА ВЪЗЛОЖИТЕЛЯ ЗА ОТКРИВАНЕ НА ПРОЦЕДУРА ЗА ВЪЗЛАГАНЕ НА ОБЩЕСТВЕНА ПОРЪЧКА С ПРЕДМЕТ: „Изработване работен проект за ремонт и рехабилитация на токоизправителни станции (ТИС) и рехабилитацията на ТИС в гр. Стара Загора” по проект: „Модернизация и развитие на устойчив градски транспорт в град Стара Загора”, Договор № BG161PO001/1.5-03/2011/003” по схема за предоставяне на безвъзмездна финансова помощ BG161PO001/1.5-03/2011 „Подкрепа за интегриран градски транспорт в петте големи града” на Оперативна програма “Регионално развитие” 2007-2013г.”

Този документ е създаден в рамките на проект „Модернизация и развитие на устойчив градски транспорт в град Стара Загора”, който се осъществява с финансовата подкрепа на Оперативна програма „Регионално развитие” 2007-2013 г., съфинансирана от Европейския съюз чрез Европейския фонд за регионално развитие. Цялата отговорност за съдържанието на публикацията се носи от „Тролейбусни превози“ ЕООД гр. Стара Загора и при никакви обстоятелства не може да се счита, че този документ отразява официалното становище на Европейския съюз и Договарящия орган.



ЕВРОПЕЙСКИ СЪЮЗ
Европейски фонд
за регионално развитие



Оперативна програма “Регионално развитие” 2007-2013

www.bgregio.eu

Инвестираме във Вашето бъдеще!

Проектът се финансира от Европейския фонд за регионално развитие и
от държавния бюджет на Република България



2. ОБЯВЛЕНИЕ

ТОМ II

КНИГА 1 - “ТЕХНИЧЕСКИ СПЕЦИФИКАЦИИ”

**КНИГА 2 - “УКАЗАНИЯ ЗА УЧАСТИЕ В ОБЩЕСТВЕНАТА
ПОРЪЧКА И МЕТОДИКА ЗА ОЦЕНКА”**

КНИГА 3 - “ОБРАЗЦИ”

Образец 1 – Оферта ;

Образец 2 - Административни сведения;

Образец 3 - Декларация за приемане условията на договора и поръчката;

Образец 4 - Декларация по чл. 47, ал.1, т. 1 (без б. „е”), ал.2, т. 5 и ал.5 т.1 от ЗОП;

Образец 5 - Декларация по чл.47, ал.1, т.2 и 3, ал.2, т.1, 3 и 4 и ал.5 т.2 от ЗОП;

Образец 7 – Справка за оборот на участника;

Образец 8 - Списък на основните договори, сходни с предмета на настоящата поръчка,
изпълнени от участника;

Образец 9 - Списък на екип от ключови експерти;

Образец 10 - Автобиография на ключов експерт;

Образец 11 - Декларация за разположение на експерт;

Образец 12 - Декларация – списък на техническото оборудване с което разполага
участника и ще използва за изпълнение на обществената поръчка

Образец 13 - Декларация по чл.56 ал.1 т.8 от ЗОП – за използване на подизпълнители;

Образец 14 - Декларация от подизпълнител за съгласие за участие;

Образец 15 - Техническо предложение;

Образец 16 - Ценово предложение;

2

Този документ е създаден в рамките на проект „Модернизация и развитие на устойчив градски транспорт в град Стара Загора”, който се осъществява с финансовата подкрепа на Оперативна програма „Регионално развитие” 2007-2013 г., съфинансирана от Европейския съюз чрез Европейския фонд за регионално развитие.

Цялата отговорност за съдържанието на публикацията се носи от „Тролейбусни превози“ ЕООД гр. Стара Загора и при никакви обстоятелства не може да се счита, че този документ отразява официалното становище на Европейския съюз и Договарящия орган.



ЕВРОПЕЙСКИ СЪЮЗ
Европейски фонд
за регионално развитие



Оперативна програма “Регионално развитие” 2007-2013

www.bgregio.eu

Инвестираме във Вашето бъдеще!

Проектът се финансира от Европейския фонд за регионално развитие и
от държавния бюджет на Република България



Образец 16а - Хонорар – сметка за изготвянето на Инвестиционен проект във фаза Работен проект;

Образец 16б - Индикативни количествено – стойностни сметки

Образец 17 - Проект на Договор;

Образец 18 - Формат на банкова гаранция за участие;

Образец 19 - Формат на банкова гаранция за изпълнение

Образец 20 - Формат на банкова гаранция за авансово плащане;

Образец 21 - Декларация по чл. 56, ал.1, т.11 от ЗОП, че са спазени изискванията за закрила на заетостта, включително минимална цена на труда и условията на труд;

Образец 22 - Списък с документи.



ЕВРОПЕЙСКИ СЪЮЗ
Европейски фонд
за регионално развитие



Оперативна програма "Регионално развитие" 2007-2013

www.bgregio.eu

Инвестираме във Вашето бъдеще!

Проектът се финансира от Европейския фонд за регионално развитие и
от държавния бюджет на Република България



Т О М I

1. РЕШЕНИЕ НА ВЪЗЛОЖИТЕЛЯ ЗА ОТКРИВАНЕ НА ОТКРИТА ПРОЦЕДУРА ЗА ВЪЗЛАГАНЕ НА ОБЩЕСТВЕНА ПОРЪЧКА С ПРЕДМЕТ:

„Изработване работен проект за ремонт и рехабилитация на токоизправителни станции (ТИС) и рехабилитацията на ТИС в гр. Стара Загора” по проект: „Модернизация и развитие на устойчив градски транспорт в град Стара Загора”, Договор № BG161PO001/1.5-03/2011/003” по схема за предоставяне на безвъзмездна финансова помощ BG161PO001/1.5-03/2011 „Подкрепа за интегриран градски транспорт в петте големи града” на Оперативна програма “Регионално развитие” 2007-2013г.”

2. ОБЯВЛЕНИЕ ЗА ВЪЗЛАГАНЕ НА ОБЩЕСТВЕНА ПОРЪЧКА

Този документ е създаден в рамките на проект „Модернизация и развитие на устойчив градски транспорт в град Стара Загора”, който се осъществява с финансовата подкрепа на Оперативна програма „Регионално развитие” 2007-2013 г., съфинансирана от Европейския съюз чрез Европейския фонд за регионално развитие. Цялата отговорност за съдържанието на публикацията се носи от „Тролейбусни превози“ ЕООД гр. Стара Загора и при никакви обстоятелства не може да се счита, че този документ отразява официалното становище на Европейския съюз и Договарящия орган.



АГЕНЦИЯ ПО ОБЩЕСТВЕНИ ПОРЪЧКИ
1000 София, ул. Лере 4
факс: 940 7078
e-mail: rop@aop.bg, e-rop@aop.bg
интернет адрес: <http://www.aop.bg>

РЕШЕНИЕ

- Проект на решение
 Решение за публикуване

Номер: 1029 от 10/10/2013 дд/мм/гггг

- А) за откриване на процедура
 Б) за промяна
 В) за прекратяване на процедура за възлагане на обществена поръчка

Обектът на обществената поръчка е по:

- чл. 3, ал. 1 от ЗОП
 чл. 3, ал. 2 от ЗОП
 Съгласен съм АОП да изпрати данните, необходими за публикуване на Обявление за допълнителна информация, информация за незавършена процедура или CORRIGENDUM, до Официален вестник на ЕС в съответствие с Общите условия за използване на услугата Електронен подател

ДЕЛОВОДНА ИНФОРМАЦИЯ

Деловодна информация
Партида на възложителя: 01369
Поделение: _____
Изходящ номер: 1030 от дата 10/10/2013
Коментар на възложителя:

РАЗДЕЛ I: ВЪЗЛОЖИТЕЛ

- по чл. 7, т. 1-4 от ЗОП (класически)
 по чл. 7, т. 5 или 6 от ЗОП (секторен)

I.1) Наименование и адрес		
Официално наименование "Тролейбусни превози" ЕООД		
Адрес кв. Индуриален"		
Град гр. Стара Загора	Пощенски код 6000	Държава Република България
За контакти "Тролейбусни превози" ЕООД	Телефон 042 605274; 0889 9978450	
Лице за контакт Мартин Керпеджиев; Стойка Иванова		
Електронна поща troleibusni_prevozi@mbox.contact.bg	Факс 042 605264	
Интернет адрес/и (когато е приложимо) Адрес на възложителя:		

Адрес на профила на купувача:
www.starazagora.bg/bg/obshtestveni-por-chki.

I.2) Вид на възложителя и основна дейност/и:

(попълва се от възложители по чл.7, т.1-4 от ЗОП)

- | | |
|--|--|
| <input type="checkbox"/> Министерство или друг държавен орган, включително техни регионални или местни подразделения | <input type="checkbox"/> Обществени услуги |
| <input type="checkbox"/> Национална агенция/служба | <input type="checkbox"/> Отбрана |
| <input type="checkbox"/> Регионален или местен орган | <input type="checkbox"/> Обществен ред и сигурност |
| <input type="checkbox"/> Регионална или местна агенция/служба | <input type="checkbox"/> Околна среда |
| <input type="checkbox"/> Публичноправна организация | <input type="checkbox"/> Икономическа и финансова дейност |
| <input type="checkbox"/> Европейска институция/агенция или международна организация | <input type="checkbox"/> Здравеопазване |
| <input type="checkbox"/> Друго (моля, уточнете): _____ | <input type="checkbox"/> Настаняване/жилищно строителство и места за отдих и култура |
| | <input type="checkbox"/> Социална закрила |
| | <input type="checkbox"/> Отдих, култура и религия |
| | <input type="checkbox"/> Образование |
| | <input type="checkbox"/> Друго (моля, уточнете): _____ |

I.3) Основна дейност/и на възложителя, свързана/и с:

(попълва се от възложител по чл. 7, т.5 или 6 от ЗОП)

- | | |
|--|--|
| <input type="checkbox"/> Производство, пренос и разпределение на природен газ и топлинна енергия | <input type="checkbox"/> Пощенски услуги |
| <input type="checkbox"/> Електрическа енергия | <input type="checkbox"/> Железопътни услуги |
| <input type="checkbox"/> Търсене, проучване или добив на природен газ или нефт | <input checked="" type="checkbox"/> Градски железопътни, трамвайни, тролейбусни или автобусни услуги |
| <input type="checkbox"/> Търсене, проучване или добив на въглища или други твърди горива | <input type="checkbox"/> Пристанищни дейности |
| <input type="checkbox"/> Вода | <input type="checkbox"/> Летищни дейности |

A) ЗА ОТКРИВАНЕ НА ПРОЦЕДУРА ЗА ВЪЗЛАГАНЕ НА ОБЩЕСТВЕНА ПОРЪЧКА

II: ОТКРИВАНЕ

ОТКРИВАМ

- процедура за възлагане на обществена поръчка
 конкурс за проект
 процедура за създаване на система за предварителен подбор

II.1) Вид на процедурата

Попълва се от възложител по чл.7, т.1-4 от ЗОП		
Открита процедура	<input type="checkbox"/> Ускорена на договаряне с обявление	<input type="checkbox"/>
Ограничена процедура	<input type="checkbox"/> Договаряне без обявление	<input type="checkbox"/>
Ускорена ограничена процедура	<input type="checkbox"/> Конкурс за проект - открит	<input type="checkbox"/>
Състезателен диалог	<input type="checkbox"/> Конкурс за проект - ограничен	<input type="checkbox"/>
Договаряне с обявление	<input type="checkbox"/>	
Попълва се от възложител по чл.7, т.5 или 6 от ЗОП		
Открита процедура	<input checked="" type="checkbox"/> Договаряне без обявление	<input type="checkbox"/>
Ограничена процедура	<input type="checkbox"/> Конкурс за проект - открит	<input type="checkbox"/>
Договаряне с обявление	<input type="checkbox"/> Конкурс за проект - ограничен	<input type="checkbox"/>

III: ПРАВНО ОСНОВАНИЕ

Попълва се от възложител по чл.7, т.1-4 от ЗОП		
Чл. 16, ал. 8 от ЗОП	<input type="checkbox"/> Чл. 84, т. ____, във вр. с чл. 86 ал. 3 от ЗОП	<input type="checkbox"/>
Чл. 16, ал. 8, във вр. с чл. 76 ал. 3 от ЗОП	<input type="checkbox"/> Чл. 90, ал.1, т. ____, от ЗОП	<input type="checkbox"/>
Чл. 83а, ал. 1 от ЗОП	<input type="checkbox"/> Чл. 94, ал. 2 от ЗОП	<input type="checkbox"/>

Чл. 84, т. ___ от ЗОП	<input type="checkbox"/> Чл. 119в, ал. 3, т. ___ от ЗОП	<input type="checkbox"/>
Попълва се от възложител по чл.7, т.5 или 6 от ЗОП		
Чл. 103, ал. 1 от ЗОП	<input checked="" type="checkbox"/> Чл. 105, ал. 1 от ЗОП	<input type="checkbox"/>
Чл. 103, ал. 2, т. ___ от ЗОП	<input type="checkbox"/> Чл. 105, ал. 1, във връзка с чл. 103, ал.1 от ЗОП	<input type="checkbox"/>
Чл. 94, ал. 2 от ЗОП	<input type="checkbox"/> Чл. 119в, ал. 3, т. ___ от ЗОП	<input type="checkbox"/>
точка: _____		

IV: ОБЕКТ НА ПОРЪЧКАТА

- Строителство
 Доставки
 Услуги

IV.1) Описание на предмета на поръчката / на потребностите при състезателен диалог / на конкурса за проект

„Изработване работен проект за ремонт и рехабилитация на токоизправителни станции (ТИС) и рехабилитацията на ТИС в гр. Стара Загора“ по проект: „Модернизация и развитие на устойчив градски транспорт в град Стара Загора“, Договор № BG161PO001/1.5-03/2011/003“ по схема за предоставяне на безвъзмездна финансова помощ BG161PO001/1.5-03/2011 „Подкрепа за интегриран градски транспорт в петте големи града“ на Оперативна програма „Регионално развитие“ 2007-2013 г.“

(Когато основният предмет на поръчката/конкурса съдържа допълнителни предмети, те трябва да бъдат описани в това поле)

IV.2) Зелена обществена поръчка

IV.2.1) Поръчката е "зелена", съгласно обхвата на Националния план за действие за насърчаване на зелените обществени поръчки: Да Не

IV.2.1.1) Продуктова група

- | | |
|--|---|
| <input type="checkbox"/> Копирна и графична хартия | <input type="checkbox"/> Климатици |
| <input type="checkbox"/> Офис ИТ оборудване | <input type="checkbox"/> Почистващи продукти и услуги |
| <input type="checkbox"/> Офис осветление | <input type="checkbox"/> Конвенционални транспортни средства и услуги, свързани с тях |
| <input type="checkbox"/> Улично осветление | <input type="checkbox"/> Електрически превозни средства и системи за зареждане |

IV.2.1.2) "Зелените" критерии присъстват във:

Техническата спецификация	_____	(брой)
Критериите за подбор по чл. 25, ал. 2, т. 6 от ЗОП	_____	(брой)
Показателите за оценка на офертите	_____	(брой)
Изискванията при изпълнение на договора (клаузи в проекто-договора)	_____	(брой)

IV.2.2) Поръчката е "зелена" извън обхвата на Националния план за действие (Моля, посочете екокритериите в полето за друга информация) Да Не

V: МОТИВИ**V.1) Мотиви за избора на процедура**

Стойността на предвидените СМР е в прагове, предполагащи прилагането на Закона за обществените поръчки. Не са налице предпоставките за провеждане на състезателен диалог или на процедури на договаряне, вследствие на което следва да се проведе отворена процедура по реда на Закона за обществените поръчки.

(Кратко описание на фактическите обстоятелства, които обуславят избора на съответната процедура)

V.2) Лица, до които се изпраща поканата за участие в процедура на договаряне без обявление по реда на ЗОП (когато е приложимо)

V.3) Настоящата процедура е свързана с процедура за възлагане на обществена поръчка или конкурс за проект, която е (когато е приложимо):
открита с решение № _____ от дата _____ дд/мм/гггг
публикувана в Регистъра на обществените поръчки под уникален № _____
- _____ - _____ (nnnnn-уууу-хххх)

Допълнителната/повторната услуга или строителство е (когато е приложимо):

на обща стойност _____ Валута: без ДДС с ДДС Стойност на ДДС (в %)

VI: ОДОБРЯВАМ

обявлението и документацията за участие
 обявлението и описателния документ
 поканата за обществена поръчка
 поканата за обществена поръчка и документацията
 обявлението и конкурсната програма
 обявлението

VII: ОБЖАЛВАНЕ

VII.1) Орган, който отговаря за процедурите по обжалване

Официално наименование
 Комисия за защита на конкуренцията

Адрес
 бул. Витоша № 18

Град София	Пощенски код 1000	Държава Република България
	Телефон 02 9884070	
Електронна поща срсadmin@срс.bg	Факс 02 9807315	

Интернет адрес (URL):
<http://www.cpc.bg>.

VII.2) Срок за подаване на жалби: съгласно чл.120 от ЗОП

VIII: ДРУГА ИНФОРМАЦИЯ (когато е приложимо)

IX: ДАТА на изпращане на настоящото решение

Дата: 10/10/2013 дд/мм/гггг

Възложител:

Трите имена:

/подпис и печат/

Димитър Добрев Авджиев



Длъжност:

Управител на "Тролейбусни превози" ЕООД



АГЕНЦИЯ ПО ОБЩЕСТВЕНИ ПОРЪЧКИ
 1000 София, ул. Лега 4
 факс: 940 7078
 e-mail: rop@aop.bg, e-rop@aop.bg
 интернет адрес: <http://www.aop.bg>

**ОБЯВЛЕНИЕ ЗА ОБЩЕСТВЕНА ПОРЪЧКА ОТ ВЪЗЛОЖИТЕЛ ПО ЧЛ.7, Т.5 ИЛИ 6
 от ЗОП**

- Проект на обявление
 Обявление за публикуване

ДЕЛОВОДНА ИНФОРМАЦИЯ

<p>Деловодна информация Партида на възложителя: 01369 Поделение: _____ Изходящ номер: 1030 от дата 10/10/2013 Коментар на възложителя:</p> <p>_____</p> <p>_____</p>

РАЗДЕЛ I: ВЪЗЛОЖИТЕЛ

I.1) Наименование, адреси и лица за контакт:		
Официално наименование "Тролейбусни превози" ЕООД		
Адрес кв. "Индустириален", Тролейбусно депо		
Град Стара Загора	Пощенски код 6000	Държава Република България
За контакти "Тролейбусни превози" ЕООД, кв. "Индустириален", Тролейбусно депо	Телефон 042 605274	
Лице за контакти Мартин Керпеджиев		
Електронна поща troleibusni_prevozi@mbbox.contact.bg	Факс 042 605264	
Интернет адрес/и (когато е приложимо) Адрес на възложителя (URL): Адрес на профила на купувача (URL): www.starazagora.bg/bg/obshtestveni-por-chki		
Допълнителна информация може да бъде получена на: <input checked="" type="checkbox"/> Съгласно 1.1) <input type="checkbox"/> Друго: моля, попълнете Приложение А.1		
Документация (спецификации и допълнителни документи) (включително документи за динамична система за доставки) може да бъде получена на: <input checked="" type="checkbox"/> Съгласно 1.1)		

<input type="checkbox"/> Друго: моля, попълнете Приложение А.ІІ	
Оферти или заявления за участие трябва да бъдат изпратени на:	
<input checked="" type="checkbox"/> Съгласно 1.1)	
<input type="checkbox"/> Друго: моля, попълнете Приложение А.ІІІ	
І.2) Основна/и дейност/и на възложителя, свързана/и с:	
<input type="checkbox"/> Производство, пренос и разпределение на природен газ и топлинна енергия	<input type="checkbox"/> Пощенски услуги
<input type="checkbox"/> Електрическа енергия	<input type="checkbox"/> Железопътни услуги
<input type="checkbox"/> Търсене, проучване или добив на природен газ или нефт	<input checked="" type="checkbox"/> Градски железопътни, трамвайни, тролейбусни или автобусни услуги
<input type="checkbox"/> Търсене, проучване или добив на въглища или други твърди горива	<input type="checkbox"/> Пристанищни дейности
<input type="checkbox"/> Вода	<input type="checkbox"/> Летищни дейности

РАЗДЕЛ ІІ: ОБЕКТ НА ОБЩЕСТВЕНАТА ПОРЪЧКА

ІІ.1) Описание

ІІ.1.1) Наименование на поръчката, дадено от възложителя:

„Изработване работен проект за ремонт и рехабилитация на токоизправителни станции (ТИС) и рехабилитацията на ТИС в гр. Стара Загора“ по проект: „Модернизация и развитие на устойчив градски транспорт в град Стара Загора“, Договор № BG161PO001/1.5-03/2011/003“ по схема за предоставяне на безвъзмездна финансова помощ BG161PO001/1.5-03/2011 „Подкрепа за интегриран градски транспорт в петте големи града“ на Оперативна програма „Регионално развитие“ 2007-2013г.“

ІІ.1.2) Обект на поръчката и място на изпълнение на строителството, доставката или услугата (Изберете само една категория — строителство, доставки или услуги, която съответства на конкретния предмет на вашата поръчка или покупка/и)

<input checked="" type="checkbox"/> (а) Строителство	<input type="checkbox"/> (б) Доставки	<input type="checkbox"/> (в) Услуги
<input type="checkbox"/> Изграждане <input checked="" type="checkbox"/> Проектиране и изпълнение <input type="checkbox"/> Изпълнение с каквито и да е средства на строителство, съответстващо на изискванията, определени от възложителите	<input type="checkbox"/> Покупка <input type="checkbox"/> Лизинг <input type="checkbox"/> Наем <input type="checkbox"/> Покупка на изплащане <input type="checkbox"/> Комбинация от изброените	Категория услуга No (Относно категориите услуги 1-27, моля вижте Приложения 2 и 3 от ЗОП)
Място на изпълнение на строителството гр. Стара Загора код NUTS: BG344	Място на изпълнение на доставката код NUTS:	Място на изпълнение на услугата код NUTS:

ІІ.1.3) Настоящото обявление е за

<input checked="" type="checkbox"/> Възлагане на обществена поръчка	<input type="checkbox"/> Създаване на динамична система за доставки (ДСД)
<input type="checkbox"/> Сключване на рамково споразумение	

ІІ.1.4) Информация относно рамково споразумение (когато е приложимо)

<input type="checkbox"/> Рамково споразумение с няколко изпълнители Брой: _____ или (когато е приложимо) максимален брой _____ на участниците в предвиденото рамково споразумение	<input type="checkbox"/> Рамково споразумение с един изпълнител
Срок на рамковото споразумение: Срок в години: _____ или в месеци: _____	
Прогнозна стойност на поръчките за целия срок на рамковото споразумение (когато е приложимо): Прогнозна стойност без ДДС (в цифри): _____ Валута: _____ или от: _____ до _____ Валута: _____	
Честота на поръчките, които ще бъдат възложени (ако е известно): _____	
II.1.5) Кратко описание на поръчката: „Изработване работен проект за ремонт и рехабилитация на токоизправителни станции (ТИС) и рехабилитацията на ТИС в гр. Стара Загора“ по проект: „Модернизация и развитие на устойчив градски транспорт в град Стара Загора“, Договор № BG161PO001/1.5-03/2011/003“ по схема за предоставяне на безвъзмездна финансова помощ BG161PO001/1.5-03/2011 „Подкрепа за интегриран градски транспорт в петте големи града“ на Оперативна програма „Регионално развитие“ 2007-2013г.“	
II.1.6) Код съгласно Общия терминологичен речник (CPV)	
Осн. код	Доп. код (когато е приложимо)
Осн. предмет	45000000
Доп. предмети	71220000
II.1.7) Поръчката е предмет на Споразумението за държавни поръчки (GPA) на Световната търговска организация	
Да <input type="checkbox"/> Не <input checked="" type="checkbox"/>	
II.1.8) Обособени позиции (за информацията относно обособените позиции използвайте Приложение Б толкова пъти, колкото е броят на обособените позиции)	
Ако да, оферти трябва да бъдат подадени (отбележете само едно): <input type="checkbox"/> само за една обособена позиция <input type="checkbox"/> за една или повече обособени позиции <input type="checkbox"/> за всички обособени позиции	
II.1.9) Ще бъдат приемани варианти	
Да <input type="checkbox"/> Не <input checked="" type="checkbox"/>	
II.2) Количество или обем на поръчката	
II.2.1) Общо количество или обем (включително всички обособени позиции и опции, когато е приложимо) „Изработване работен проект за ремонт и рехабилитация на токоизправителни станции (ТИС) и рехабилитацията на ТИС в гр. Стара Загора“ по проект: „Модернизация и развитие на устойчив градски транспорт в град Стара Загора“, Договор № BG161PO001/1.5-03/2011/003“ по схема за предоставяне на безвъзмездна финансова помощ BG161PO001/1.5-03/2011 „Подкрепа за интегриран градски транспорт в петте големи града“ на Оперативна програма „Регионално развитие“ 2007-2013г.“	

развитие“ 2007-2013г.”

Подробно описание на количеството и вида дейностите предмет на поръчката се съдържа в Техническите спецификации, Книга 1, Том II от документацията за участие

Прогнозна стойност, без ДДС (когато е приложимо)

(в цифри): 1335522.95 Валута: BGN

Съгласни ли сте тази информация да бъде публикувана в РОП?

Да Не

от: _____ до _____ Валута:

II.2.2) Опции (когато е приложимо)

Да Не

Ако да, описание на тези опции:

Опции се предвижда да се използват:

след: _____ месеца или: _____ дни от сключване на договора (ако е известно)

Брой на възможните повторения (ако има такива): _____ или: между _____ и _____

В случай на повторение прогнозен график (ако е известно):

след: _____ месеца или : _____ дни от сключване на договора

II.3) Срок на договора или краен срок за изпълнение на поръчката

Срок на изпълнение в месеци: _____ или дни _____ (от сключване на договора)
или

начална дата _____ дд/мм/гггг

крайна дата на изпълнението 31/12/2014 дд/мм/гггг

РАЗДЕЛ III: ЮРИДИЧЕСКА, ИКОНОМИЧЕСКА, ФИНАНСОВА И ТЕХНИЧЕСКА ИНФОРМАЦИЯ

III.1) Условия, свързани с изпълнението на поръчката

III.1.1) Изискуеми депозити и гаранции:

Гаранцията за участие е в размер на 13 300 (тринадесет хиляди и триста лева) лв. Гаранцията се представя в една от следните форми: а) депозит на парична сума по сметка на възложителя; б) банкова гаранция в полза на възложителя с условията посочени в Обр., включен в документацията за участие. Участникът избира сам формата на гаранцията за участие.

Когато участникът избере да внесе гаранцията за участие под формата на парична сума, същото следва да се извърши по банков път, по следната сметка на Възложителя:

IBAN: BG92CECB979010C6226500, BIC: CECBBSGF. Когато участникът избере гаранцията за участие да бъде банкова гаранция, то условията по същата трябва да отговарят на тези по приложения в документацията образец на Банкова гаранция за участие в настоящата процедура със срок на валидност не по – малко от 180 (сто и осемдесет) календарни дни, считано от крайния срок за получаване на офертите и се представя в оригинал.

ИЗПЪЛНИТЕЛЯТ при подписване на договора следва да представи документ за внесена гаранция за изпълнение на задълженията си по него, в съответствие с договореното в една от следните форми: Гаранцията за изпълнение под формата на парична сума в размер 2 % от общата стойност за изпълнение на поръчката без ДДС която следва да бъде внесена по следната банкова сметка: IBAN:

BG92CECB979010C6226500, BIC: CECBVGSF в полза на «Тролейбусни превози» ЕООД. Банкова гаранция за сума в лева в размер на 2 /два/ % от общата стойност за изпълнение на поръчката без ДДС със срок на валидност 6 /шест месеца / след изтичане срока на изпълнение на договора. Гаранцията трябва да бъде безусловна, неотменима, с възможност да се усвои изцяло или на части в зависимост от претендираното обезщетение. Гаранцията трябва да съдържа задължение на банката гарант, да извърши безусловно плащане, при първо писмено искане от ВЪЗЛОЖИТЕЛЯТ, в случай че ИЗПЪЛНИТЕЛЯТ не е изпълнил някое от задълженията си по договора, в съответствие с определеното в него. ИЗПЪЛНИТЕЛЯТ при подписване на Акт образец 16 за установяване годността на строежа и получаване на Разрешение за ползване следва да представи документ за внесена гаранция за добро изпълнение на задълженията си по договора, в съответствие с договореното в една от следните форми: Гаранцията за добро изпълнение под формата на парична сума в размер на 1 /един/ % от общата стойност за СМР без ДДС трябва да бъде внесена по следната банкова сметка: IBAN: BG92CECB979010C6226500, BIC: CECBVGSF в полза на «Тролейбусни превози» ЕООД.

Банкова гаранция за сума в лева в размер на 1 /един/ % от общата стойност за СМР със срок на валидност до приключване на най-дългия гаранционен срок съгласно ЗУТ. Гаранцията трябва да бъде безусловна, неотменима, с възможност да се усвои изцяло или на части в зависимост от претендираното обезщетение. Гаранцията трябва да съдържа задължение на банката гарант, да извърши безусловно плащане, при първо писмено искане от ВЪЗЛОЖИТЕЛЯТ, в случай че ИЗПЪЛНИТЕЛЯТ не е изпълнил някое от задълженията си по договора, в съответствие с определеното в него.

Условията, при които гаранциите се задържат или освобождават, се уреждат с договора за възлагане на обществената поръчка между Възложителя и Изпълнителя.

Банкова гаранция за стойността на авансовото плащане със срок на валидност не по-малко от 30 дни, след изтичане на срока за изпълнение на обекта за ЕТАП ВТОРИ „Рехабилитацията на ТИС“. Сумата на авансовото плащане се приспада пропорционално от всеки акт за действително извършена работа.

III.1.2) Условия и начин на финансиране и плащане и/или препратка към съответните разпоредби, които ги уреждат:

Плащане на сумата за проектиране ще се извършват както следва:

1. в срок до 45 (четиридесет и пет) работни дни след подписване на приемо-предавателен протокол за изготвения по ЕТАП ЕДНО пълен пакет проектна документация, одобряване на проектите, получаване на разрешение за строеж и представяне на оригинална фактура;
2. Плащане на сумата по част авторски надзор ще се извърши след получаване на Разрешение за ползване и след издаване на фактура от Изпълнителя.

Плащанията за строително монтажните работи ще се извършват както следва:

1. Авансово плащане в размер на 20 % (двадесет процента) от стойността на ЕТАП ДВЕ, в срок до 30 (тридесет) работни дни след представяне на банкова гаранция за стойността на авансовото плащане

със срок на валидност не по-малко от 30 дни, след изтичане на срока за изпълнение на обекта и представяне на фактура. Сумата на авансовото плащане се приспада пропорционално от всеки акт за действително извършена работа.

2. Междинни плащания. За действително извършените и актувани СМР се извършват междинни плащания в съответствие с ценовото предложение към офертата на Изпълнителя, на база единични цени, ведно с приложените подробни КСС-та и анализи на единичните цени.

Междинните плащания се извършват в срок до 30 /тридесет/ календарни дни след изпълнение на съответните СМР и представяне на съответните надлежно оформени документи, а именно: актове и протоколи съгласно изискванията на Наредба №3 от 31.07.2003г. за съставяне на актове и протоколи по време на строителството; Протокол за извършени СМР; подробна ведомост към него, подписани от Възложителя, Изпълнителя, лицето извършващо строителен надзор, фактура- оригинал.

3. Авансовото и междинните плащания не могат да надвишават 80 % от стойността на ЕТАП ДВЕ – Изпълнение на договора.

4. Гаранцията по авансовото плащане се освобождава след окончателното приспадане на сумата по аванса.

5. В случай че ИЗПЪЛНИТЕЛЯТ не изпълни СМР от предмета на договора на стойността на получения от ВЪЗЛОЖИТЕЛЯ аванс, той дължи връщане на неусвоената част от аванса, в 15-дневен срок от писменото му поискване от страна на ВЪЗЛОЖИТЕЛЯ. При неизпълнение на задължението на ИЗПЪЛНИТЕЛЯ да върне на ВЪЗЛОЖИТЕЛЯ неусвоената част от аванса, последният има право да пристъпи към удовлетворяване на вземането си чрез изпълнение върху правата по гаранцията за авансово плащане.

6. Възложителят ще заплати и до 10 % непредвидени разходи, включени в стойността на договора и посочени в ценовата оферта на изпълнителя, при изпълнение на поръчката, след доказаната им необходимост, представени доказателствени документи за извършването им и признати от МРРБ.

7. Окончателното плащане в размер на 20% се извършва до 30 (тридесет) дни, след приемане и въвеждане в експлоатация на завършен по обем и качество, съгласно изискванията на Договора, обект, с изготвянето на необходимите за това документи – протоколи за скрити работи – обр.12, ексекүтивна документация (при необходимост) и оригинална фактура, след издаване на Разрешение за ползване на обекта, в случаите когато е необходимо и изготвяне на справки за авансовите плащания и окончателната стойност на дължимата сума. От окончателното плащане се приспадат суми за начислени неустойки, в случай че има такива

III.1.3) Изискване за създаване на юридическо лице, когато участникът, определен за изпълнител, е обединение на физически и/или юридически лица (когато е приложимо):

Възложителят, с оглед предоставената му правна възможност в чл. 25, ал. 3, т. 2 от ЗОП, не поставя и няма изискване за създаване на юридическо лице, в случай, че избраният за изпълнител участник е обединение от физически и/или юридически лица.

III.1.4) Други особени условия (когато е приложимо)

Да Не

Ако да, опишете ги:

III.2) Условия за участие

III.2.1) Изисквания към кандидатите или участниците, включително за вписването им в професионални или търговски регистри:

Изискуеми документи и информация:

В процедурата може да участва всяко българско или чуждестранно физическо или юридическо лице или техни обединения. От участие се отстраняват участниците чиито оферти или самите те не отговарят на предварително обявените условия и по чл.69 ал.1 от ЗОП. Участниците следва да отговарят на изискванията на чл.47, ал.1, т.1 от б"а" до б"д" вкл. ал.2, т.1,2, 3 и 4 и ал.5 и от ЗОП, наличието на който е основание за отстраняване. Не се допуска едно и също физическо или юридическо лице да участва едновременно в две обединения, които са участници в процедурата, или да участва в процедурата едновременно самостоятелно и в обединение. Офертите, надхвърлящи обявения финансов ресурс включително и лимитните стойности по отделните части, ще бъдат отстранени. Участниците трябва да представят: В ПЛИК 1-(1)Списък на документите, в офертата- подписан от участника; (2)Кратка анотация/представяне на участника по предмета на поръчката; (3)Оферта-Образец; (4) Админ. сведения -Образец ; (4а) Нотар. заверено пълномощно на лицето, подписващо офертата, в случаите, в които подписващият офертата не е законовият представител на участника; (5)Декларация за приемане условията на договора и поръчката (Обр.); (6) Регистрационни документи на участника (копие от документа за регистрация или ЕИК съгласно чл. 23 от ЗТР, когато участникът е ЮЛ или ЕТ; копие от документа за самоличност, когато участникът е физическо лице), когато не е представен ЕИК, участниците ЮЛ или ЕТ, прилагат към своите оферти и удостоверения за актуално състояние. Чуждестранните ЮЛ прилагат еквивалентен документ на съдебен или административен орган от държавата, в която са установени; (7)Споразумение за създаване на обединение когато участникът е обединение, което не е юридическо лице и Декларация от членовете на обединението (за разпределение на дейностите които всеки член ще изпълнява); (8) Нотариално заверен документ, подписан от лицата в обединението, в който задължително се посочва представляващият, който да подаде офертата и да попълни и подпише документите, които са общи за обединението (когато участникът е обединение, което не е юридическо лице и лицето подаващо офертата, не е изрично вписано в споразумението, с което се създава обединението), с изключение на случаите, когато това упълномощаване е извършено в самото споразумение; (9) Декларация за оглед- свободна форма; (10) Документ за внесена гаранция за участие; (11) Декларация по чл. 47, ал.1, т.1 (без б.„е“), ал.2, т.5 и ал.5, т.1 от ЗОП (Обр.); (12) Декларация чл.47, ал.1, т.2 и 3, ал.2, т.1, 3 и 4 и ал.5, т.2 от ЗОП (Обр.); (13) Доказателства за икономическо и финансово състояние -съгласно чл.50 от ЗОП - виж раздел III.2.2.; (14) Доказателства за техническите възможности - виж раздел III.2.3 (15) Декларация по чл.56, ал.1, т.8 от ЗОП за използване/неизползване на подизпълнители, които ще участват при

изпълнение на поръчката и дела на тяхното участие – Обр. В случай, че участникът предвижда използването на подизпълнители, същите следва да приложат декларация за съгласие Обр. и докум. по чл.56 ал.2 на ЗОП; (16) Декларация по чл. 56, ал.1, т.11 от ЗОП, че са спазени изискванията за закрила на заетостта, включително минимална цена на труда и условията на труд ; В ПЛИК "2"-(1) Техн. предложение –Образец, Обяснителна записка – Приложение № 1; – Подробен Линеен календарен график по етапи на изпълнение на поръчката- Приложение № 2.

В ПЛИК 3 –Ценово предложение–Образец. Участници, които и по какъвто и да е начин са включили някъде в офертата си извън плика "Предлагана цена" елементи, свързани с предлаганата цена (или части от нея), ще бъдат отстранени от участие в процедурата.

Всички документи се представят в оригинал или копия заверени от участника. Документите, които не са на български език, се представят и в превод с изключение на документите по чл.56 ал.1 т.1 от ЗОП, които се представят в официален превод.

Документите се представят на хартиен и оптичен носител.

III.2.2) Икономически и финансови възможности

Изискуеми документи и информация (когато е приложимо):

1. Участникът трябва да има минимален общ оборот за предходните три приключени финансови години /2010 г., 2011 г. и 2012 г./ в размер не по-малко от 4 000 000 /четири милиона/ лева без ДДС, и оборот от дейности сходни с предмета на поръчката общо за предходните три приключени финансови години /2010 г., 2011 г. и 2012 г./ не по-малко от 2 500 000 /два милиона и петстотин хиляди / лева без ДДС – доказва се с попълнени данни в Образец № 7 и приложени заверени копия на Отчета за приходите и разходите, баланс и „справки за приходите на строителните предприятия по видове строителство за съответните години (2010г.,2011г. и 2012г.)“;

*** Сходни с предмета на поръчката са дейности свързани с изготвяне на инвестиционни проекти за изграждане/рехабилитация/ремот на токоизправителни станции и/или разпределителни подстанции, съоръжения или подобни и изграждане/рехабилитация/ремот на токоизправителни станции и/или разпределителни подстанции , съоръжения или подобни като обекта трябва да е съизмерим в количествено отношение с предмета на поръчката (съизмерим по отношение на стойност – доставка и монтаж на съоръжения по част електрическа)

В случай, че участникът участва като обединение/консорциум, което не е юридическо лице, изисквания се прилагат за обединението/консорциума като цяло.

Когато участникът предвижда участие на подизпълнители, изискванията се прилагат съобразно вида и дела на тяхното участие.

2. Участникът трябва да притежава валидна застраховка за професионална отговорност на лицето/лицата, което/които ще осъществяват строителството и проектирането за вреди причинени от други участници в строителството и проектирането и/или на трети лица, вследствие на неправомерни действия или бездействия при или по повод изпълнение на задълженията им за целия срок на договора – доказва се с копия на застрахователни полици.

Забележки: За участник, установен/регистриран в Р България, застраховката за професионална отговорност следва да бъде съгласно чл.171, ал.1 от ЗУТ. За участник установен/регистриран извън Р България, застраховката за професионална отговорност следва да бъде еквивалент на тази по чл. 171, ал.1 от ЗУТ, но направена съгласно законодателството на държавата, където е установен/регистриран участникът.

Чуждестранните участници следва да представят документ, доказващ наличието на еквивалентна застраховка или декларация, че чуждестранният участник притежава еквивалентна застраховка. Когато участникът предвижда участие на подизпълнители, изискването се прилага и за тях.

В случай, че участникът участва като обединение/консорциум изискването по т. 1 се прилага за обединението/консорциума като цяло, а изискването по т. 2 се отнася за физическото или юридическото лице, което ще осъществява строителството и проектирането съобразно разпределението на дейностите описани в споразумението за създаване на обединението/ консорциума.

3. Декларация, подписана от представляващия участника със задължението да поддържа валидна такава застраховка за целия срок на договора – свободна форма.

III.2.3) Технически възможности

Изискуеми документи и информация (когато е приложимо):

а) Уч-кът да притежава рег-ция в Център-я проф-лен регистър на строителя за III катег-я II и III гр. строежи, съгласно чл.5, ал.6 от ПРВВЦПРС. Чуждестр. уч-ци представят съотв. валиден еквив. докум., доказващ рег-цията на уч-ка в някой от проф. или търговски регистри на държавата, в която е установен, или дек-ция или у-ние за наличието на такава рег-ция от компетен. ор-ни съгл. национ. му закон- Доказва се със зав. копие от докум. за рег-ция. Съгл. чл. 3, ал.3 от Закона, когато ФЛ или ЮЛ се обединяват за изпълн-е на строежи или отделни видове стро-ни и монтажни работи по ал. 2, поне един от уч-ците в обед. трябва да е вписан в регистъра. Съгл. ал. 4 от Закона участието в обед. по ал. 3 не поражда права за лицата, които не са вписани в рег-ра, самостоятелно да изпълняват строежи или отделни стр. и монтажни работи. б) Уч-кът да има през последните 3 г. считано от датата посочена като краен срок за подаване на оферти (или в зав-ст от датата, на която уч-кът е учреден или е започнал дейн-та си /самост-лно или в консор./обед.) изпълнен мин. 1 дог-р за проектиране – инвестиц. проект техн. или работна фаза за изграждане/рехаб-ция/ремонт на токоизпр-лни станции и/или разпред-лни подст-ции, съор-я или подобни. Да има изпълнен през посл. 5 г. считано от датата посочена като краен срок за подаване на оферти (или в зависимост от датата, на която уч-кът е учреден или е започнал дейността си /самост-но или в консорц./обед.) мин. 1 дог-р за изграждане/рехаб-ция/ремонт на токоизпр-лни станции и/или разпред-лни подстанции, съоръж-я или подобни като обекта трябва да е съизмерим в колич-но отн-ние с предмета на поръчката (съизмерим по отн-ние на стойност – доставка и монтаж на съор-я по част електрическа) или мин. 1 дог-р за инженеринг /проект-не и изграждане/рехаб-ция/ремонт на токоизпр-лни станции и/или разпред-

лни подст-ции , съор-я или подобни като обекта трябва да е съизмерим в колич-но отн-ние с предмета на поръчката (съизмерим по отн-ние на стойност – доставка и монтаж на съор-я по част електрическа) Заб.: За изпълнени се приемат инвестиц. проекти за които са издадени съотв. Прот. обр. 16, докум. за въвеждане в експл-ция или др. докум., удост-щи степен на изпълнение, както и еквив., ако обекта е на територията на др. страна-Док-ва се със Списък на изпълнените дог-ри за дейности сходни с предмета в Обр. с посочени изискуемите данни и параметри, в) Преп-ки за добро изпълн-е за дог-ри посочени в Обр-Док-ва се със зав. копия на препор. мин. 1 бр. за изработване на инвестиц. проект техн. или работна фаза за изграждане/рехаб-ция/ремонт на токоизпр-ни станции и/или разпред-лни подстанции , съор-ния или подобни и мин. 1 бр. за изграждане/рехаб-ция/ремонт на токоизпр-лни станции и/или разпред-ни подстанции , съор-я или подобни или мин. 1 бр. за инженеринг /проект-не и изграждане/рехаб-ция/ремонт на токоизпр-лни станции и/или разпред-лни подстанции , съор-я или подобни;* Заб-ка: Рефер./преп. за добро изп-ние, следва да съдържа всички задълж-ни реквизити, съобр. чл. 51, ал. 1, т.2 от ЗОП (стойност, период на изп-ние, получател и кач-во на изпълн-то на възл-ните дейн-ти – дали то е изпълнено профе-но и в съотв. с норм. изискв-я); г) Уча-кът да има сертиф. за внедр.: ISO 9001:2008-сис-ма за управ-е на кач-то или еквив. или др. доказ-ва за еквив. мерки за осигур-не на кач-то, с обхват на прил-е в обл-та на проект-не и изграждане/рехаб-ция на токоизпр. станции и (или) разпред-ни подстанции, съоръж-я, Сертиф. за разработена и внедрена интегрирана сис-ма за упр-ние на окол. среда ISO 14001:2004 или еквив. или др. док-ва за еквив. мерки за опазване на окол. среда, с предм. обхват в обл-та на изграждане/рехаб-ция на токоизпр-ни станции и (или) разпред-лни подст-ции, съор-я, Серт. за внедрена сис-ма за безоп. усл-я на труд OHSAS 18001:2007 или еквив. или др. док-ва за еквив. мерки за безоп. усл-я на труд, с пред. обхват в обл-та на изграждане/рехаб-ция на токоизпр. станции и (или) разпред. подст-ции, съор-я-Док-ва се със зав. копия на сертиф. Продължава в VI.3

III.2.4) Запазени поръчки (когато е приложимо)

Да Не

Поръчката е ограничена до кандидати - специализирани предприятия или кооперации на лица с увреждания

Изпълнението на поръчката е ограничено до програми за защита на заетостта на лица с увреждания

III.3) Специфични условия при обществени поръчки за услуги

III.3.1) За изпълнението на услугата се изисква определена професия

Да Не

Ако да, посочете съответните нормативни разпоредби:

III.3.2) Юридическите лица трябва да посочат имената и професионалната квалификация на персонала си, отговорен за изпълнението на услугата

Да Не

РАЗДЕЛ IV: ПРОЦЕДУРА**IV.1) Вид процедура**

IV.1.1) Вид процедура	
<input checked="" type="checkbox"/> Открита	
<input type="checkbox"/> Ограничена	
<input type="checkbox"/> Договаряне	Има вече избрани кандидати: Да <input type="checkbox"/> Не <input type="checkbox"/>
<i>Ако да, посочете имената и адресите на вече избраните кандидати в раздел VI.3) Допълнителна информация</i>	

IV.2) Критерий за оценка на офертите

IV.2.1) Критерий за оценка на офертите (моля, отбележете приложимото)	
<input type="checkbox"/> най-ниска цена или	
<input checked="" type="checkbox"/> икономически най-изгодна оферта при	
<input checked="" type="checkbox"/> посочените по-долу показатели (показателите се посочват с тяхната относителна тежест или в низходящ ред на значимост, когато оценяването на относителната тежест не е възможно поради очевидни причини)	
<input type="checkbox"/> показатели, посочени в документацията, спецификациите, в поканата за представяне на оферти или за участие в договаряне	
Показатели	Тежест
1 Техническа оценка $T_n - 80$ точки- $T_n = T_{1n} + T_{2n} + T_{3n}$, $T_{1n} - \max. 60$ т., $T_{1n} = T_1 / T_{1\max} \times 60$, T_1 - сбор от оценките на комисията за оценяваната оферта по показатели A_1 , A_2 и A_3 определени по таблица. $T_{2n} - \max. 10$ т., $T_{2n} = T_{2pn} + T_{2kn}$, T_{2pn} - Срок на изпълнение на ЕТАП ЕДНО - проектиране - 5 т., T_{2kn} - Срок за отстраняване на забележки от ВЪЗЛОЖИТЕЛЯ във връзка с неточности и непълноти в ЕТАП ЕДНО - 5 т., $T_{2pn} = (C_{p\min} / C_{pi}) \times 5$, $T_{2kn} = (C_{k\min} / C_{ki}) \times 5$, $T_{3n} - 10$ т. - Допълнително предложение за проектиране, доставка и изграждане на мълниезащитна заземителна инсталация, както и на нови заземители с по-ниско съпротивление на защитна заземителна инсталация на ТИС 1 ; ТИС 2 ; ТИС 3 ; ТИС 4 и ТИС 5.	80
2 Финансова оценка $\Phi_n - 20$ точки, $\Phi_n = \Phi_{n1} \times 5 + \Phi_{n2} \times 15$, Φ_{n1} - мин. предложена крайна обща цена сред всички допуснати до оценка оферти за проектиране във фаза работен проект /ЕТАП ЕДНО/ без ДДС, Φ_{n1} - крайната обща цена предложена в n-тата оферта за проектиране във фаза работен проект /ЕТАП ЕДНО/ без ДДС, Φ_{n2} - мин. предложена крайна обща цена сред всички допуснати до оценка оферти за изпълнение и строително монтажни работи /ЕТАП ДВЕ/ без ДДС, Φ_{n2} - крайната обща цена предложена в n-тата оферта за изпълнение и строително монтажни работи /ЕТАП ДВЕ/ без ДДС.	20
IV.2.2) Ще се използва електронен търг	Да <input type="checkbox"/> Не <input checked="" type="checkbox"/>
Ако да, допълнителна информация за електронния търг (когато е приложимо)	

--

IV.3) Административна информация**IV.3.1) Идентификационен номер на поръчката, даден от възложителя (когато е приложимо)**

--

IV.3.2) Предишни публикации относно същата поръчка Да Не

Ако да, посочете къде:

 Предварително обявление за ОП Обявление на профила на купувача

Номер на обявлението в РОП: _____ от _____

 Други предишни публикации (когато е приложимо)**IV.3.3) Условия за получаване на документация за участие (спецификации и допълнителни документи) (с изключение на динамична система за доставки)**

Срок за получаване на документация за участие

Дата: 31/10/2013 дд/мм/гггг

Час: 16:00

Платими документиДа Не

Ако да, цена (в цифри): _____ Валута:

Условия и начин за плащане:

--

IV.3.4) Срок за получаване на оферти или заявления за участие

Дата: 07/11/2013 дд/мм/гггг

Час: 16:00

IV.3.5) Език/ци, на който/които могат да бъдат изготвени офертите или заявленията за участие
 ES DA ET EN IT LT MT PL SK FI
 CS DE EL FR LV HU NL PT SL SV

Друг: Български

IV.3.6) Срок на валидност на офертите (открита процедура)

До дата: _____ дд/мм/гггг

или в месеци: _____ или дни: 180 (от крайния срок за получаване на оферти)

IV.3.7) Условия при отваряне на офертите

Дата: 08/11/2013 дд/мм/гггг

Час: 10:00

Място (когато е приложимо): "Тролейбусни превози" ЕООД, кв. Индустиален", Тролейбусно депо

Лица, които могат да присъстват при отварянето на офертите (когато е приложимо) Да Не

Отварянето на офертите е публично и на него могат да присъстват участниците в процедурата или техни упълномощени представители, както и представители на средствата за масово осведомяване и на юридически лица с нестопанска цел. Представителят на участника се допуска след удостоверяване на неговата самоличност и представяне на съответното пълномощно.

РАЗДЕЛ VI: ДРУГА ИНФОРМАЦИЯ

VI.1) Това представлява периодично възлагане на поръчка (когато е приложимо) Да Не

Ако да, прогнозен график за публикуването на следващи обявления:

VI.2) Поръчката е свързана с проект и/или програма, финансирани от фондове на ЕС Да Не

Ако да, посочете проекта/програмата:

Финансирането ще е със средства, предоставени от Оперативна програма „Регионално развитие“ 2007-2013г.“ за извършване на дейностите по настоящата обществена поръчка „Модернизация и развитие на устойчив градски транспорт в град Стара Загора“, Договор № BG161PO001/1.5-03/2011/003“ по схема за предоставяне на безвъзмездна финансова помощ BG161PO001/1.5-03/2011 „Подкрепа за интегриран градски транспорт в петте големи града“ на Оперативна програма „Регионално развитие 2007-2013г.“

VI.3) Допълнителна информация (когато е приложимо)

Всички сертификати се представят и в превод на бълг. език. Когато участникът е обединение, изискването се отнасят за чл. на обединението съобразно разпределението на дейностите. Когато участникът предвижда участие на подизпълнители, документът се представя и за тях в зависимост от дейностите, които ще изпълняват; д) Участникът трябва да разполага с екип от експерти с мин.: 1. Ръководителят на договора (ключов експерт 1) – с инженерно-техническо и/или икономическо образование или еквив.-степен магистър; – най-малко 8 г. опит по специалността; Опит в управлението и/или изпълнението на инвестиционни проекти и /или проекти финансирани по Европейски и/или други международни програми и фондове. 2. Технически експерт (ключов експерт 2) – с инженерно-техническо образование – степен магистър спец. „електро инженер“; – най-малко 5 г. и опит по специалността; – Опит в управлението и/или изпълнението на проекти за токоизправителни станции и (или) разпределителни подстанции и съоръжения. 3. Техническият ръководител на обекта (ключов експерт 3) – с придобита проф. квалификация, отговаряща на изискванията на чл. 163а, ал.2 от ЗУТ или еквив., – най-малко 3 г. опит като техн. рък-л на строителни обекти сходни с предмета на поръчката. 4. Отговорник за контрола на качеството (ключов експерт 4) – с придобита проф. квалиф-я, отговаряща на изискванията на чл. 163а, ал.2 от ЗУТ или еквив., – най-малко 3 г. опит в контрол на качеството в строителството и удост-е за контрол по качеството в областта на строителството. 5. Координатор по безопасност и здраве в строителството (ключов експерт 5) – с придобита проф. квалиф-я, отговаряща на изискванията на чл. 163а, ал.2 от ЗУТ или еквив., – удостоверение за «КООРДИНАТОР ПО БЕЗОПАСТНОСТ И ЗДРАВЕ В СТРОИТЕЛСТВОТО» или еквив.; – най-малко 3 г. опит като координатор на строителни обекти по ЗБУТ. 6. Проектанти (ключови експерти 4), 6.1. Мин. 2 проектанта: – с образ. степен-магистър; – спец. електроинженер или еквив., – удост-е за «Пълна проектантска правоспособност» или еквив. за граждани да др. държави

(за текущата година); -най-малко 3 г. опит в проектиране на инвестиционни проекти на токоизправителни станции и (или) разпределителни подстанции, съоръжения и др. подобни.6.2. Мин. 1 проектант:- спец. ПГС/ССС или еквив., -удост-е за «Пълна проектантска правоспособност» или еквив. за граждани да др. държави (за текущата година); -най-малко 3 г. опит в проектиране;6.3. Мин. 1 проектант:-спец. отопление и вентилация (ОВК) или еквив., -удост-е за «Пълна проектантска правоспособност» или еквив. за граждани да др. държави (за текущата година), - най-малко 3 г. опит в проектиране.Едно лице не може да бъде преложено за изпълнение на две или повече от посочените позиции.-доказва се с данни попълнени в Образец и приложенията към него.Докум., удостоверяващи образ., проф. квалиф. и опит на лицата са копия от:-дипломи за завършено образ.;-дл. характеристики, трудови книжки, гражд. договори и др. удостов-щи проф. опит;-препоръки/реф. издадени на експертите (от други работодатели, ако имат такива);-сертиф.за преминал курс за контрол на качеството или еквивалентно - за отг-к за контрол на кач-то;-удост-е за «Коорд. по безопасност и здраве в строителството» - за Коорд. по безоп. и здр. в строителството.

е) Участникът трябва да разполага с необх. технич. оборудване-доказвасе с Декларация -Образец; ж) Участникът трябва да разполага или да имат скл. договор с орган за контрол от вида „С” (лаборатория), акредитиран съгл. БДС EN/ISO IEC 17020:2005 или еквив. -доказва си със заверено копие на д-р или докум. доказващи, че участника разполага или да има скл. д-р с орган за контрол от вида „С” (лаборатория). В случай, че участникът участва като обединение/консорциум, - изискванията по т. б), в), д), е) и ж) се прилагат за обедин./консорциума като цяло. Изискването по т. г) се отнасят за чл. на обединението съобразно разпределението на дейностите. Изискв. по т. а) се отнася за физ. или ЮЛ, което ще осъщ.а строителство съобразно разпред-то на дейн-те описани в споразум.

VI.4) Процедури по обжалване

VI.4.1) Орган, който отговаря за процедурите по обжалване		
Официално наименование Комисия за защита на конкуренцията		
Адрес бул. Витоша № 18		
Град София	Пощенски код 1000	Държава Република България
		Телефон 02 9884070
Електронна поща срadmin@срс.bg		Факс 02 9807315
Интернет адрес (URL): http://www.cpc.bg		
Орган, който отговаря за процедурата по медиация (когато е приложимо)		
Официално наименование		

Адрес		
Град	Пощенски код	Държава
	Телефон	
Електронна поща	Факс	
Интернет адрес (URL):		
VI.4.2) Подаване на жалби (моля, попълнете раздел VI.4.2 или при необходимост раздел VI.4.3)		
Уточнете информацията относно крайния срок (крайните срокове) за подаване на жалби: Жалба може да подава всяко заинтересовано лице, съгласно чл. 120 чл.5 т.1 и ал. 6 от ЗОП		
VI.4.3) Служба, от която може да бъде получена информация относно подаването на жалби		
Официално наименование		
Адрес		
Град	Пощенски код	Държава
	Телефон	
Електронна поща	Факс	
Интернет адрес (URL):		
VI.5) Дата на изпращане на настоящото обявление		
Дата: 10/10/2013 дд/мм/гггг		

ПРИЛОЖЕНИЕ А**ДОПЪЛНИТЕЛНИ АДРЕСИ И ЛИЦА ЗА КОНТАКТ**

I) Адреси и лица за контакт, от които може да се получи допълнителна информация		
Официално наименование		
Адрес		
Град	Пощенски код	Държава
За контакти	Телефон	
Лице за контакти		
Електронна поща	Факс	
Интернет адрес (URL):		

II) Адреси и лица за контакт, от които може да се получат документация за участие (спецификации и допълнителни документи) (включително документи за динамична система за доставки)		
Официално наименование		
Адрес		
Град	Пощенски код	Държава
За контакти	Телефон	
Лице за контакти		
Електронна поща	Факс	
Интернет адрес (URL):		
III) Адреси и лица за контакт, на които трябва да бъдат изпратени офертите или заявленията за участие		
Официално наименование		
Адрес		
Град	Пощенски код	Държава
За контакти	Телефон	
Лице за контакти		
Електронна поща	Факс	
Интернет адрес (URL):		



ЕВРОПЕЙСКИ СЪЮЗ
Европейски фонд
за регионално развитие



Оперативна програма “Регионално развитие” 2007-2013

www.bgregio.eu

Инвестираме във Вашето бъдеще!

Проектът се финансира от Европейския фонд за регионално развитие и
от държавния бюджет на Република България



ТОМ II

КНИГА 1 - “ТЕХНИЧЕСКИ СПЕСИФИКАЦИИ”

I. Обща информация за проекта

Настоящата обществена поръчка се финансира по договор на Община Стара Загора по проект BG161PO001/1.5-03/2011/003 «Модернизация и развитие на устойчив градски транспорт в град Стара Загора», Схема за безвъзмездна финансова помощ №BG161PO001/1.5-03/2011 „Подкрепа за интегриран градски транспорт в петте големи града” на Оперативна програма “Регионално развитие” 2007-2013г.”

Град Стара Загора е един от градовете избран сред петте големи града в България за развитието на интегриран проект за обновяване и модернизиране на обществения транспорт, за което е подписан договор с МРРБ за финансиране на проекта - Договор № BG161PO001/1.5-03/2011/003. Проектът се финансира от Европейския фонд за регионално развитие.

В рамките на Плана за действие на ЕС за градска мобилност и операция „Системи за устойчив градски транспорт” на Оперативна програма „Регионално развитие” на Р България бе изготвен проект, по отношение на: технически, финансов, икономически аспекти, както и тези, свързани с опазването на околната среда.

Компонентите на проекта са разположени в градската среда на община Стара Загора, намираща се в Южна Централна България. Градът е важен в географско и икономическо отношение за региона и страната, тъй като се намира в пресечната точка на Коридори 8 и 9 от Транс-европейската мрежа, които обслужват транспортните връзки (автомобилни и ж.п.



ЕВРОПЕЙСКИ СЪЮЗ
Европейски фонд
за регионално развитие



Оперативна програма "Регионално развитие" 2007-2013

www.bgregio.eu

Инвестираме във Вашето бъдеще!

Проектът се финансира от Европейския фонд за регионално развитие и
от държавния бюджет на Република България



пътища) в посоките изток-запад и север-юг. В частност градът е разположен на трасето на международните пътища E85 (първокласен път I-5) и E773 (второкласен път II-66).

Друга важна връзка е второкласен път II-57, свързващ града с индустриалния комплекс Марица-Изток. От голямо значение за икономическото развитие на Стара Загора е изграждането на АМ Тракия (Коридор 8) и нейните връзки.

1. Компонентите на проекта са:

1.1 Подвижен състав

Компонент 1.1 – Закупуване на нови тролейбуси, с нисък под, несъчленени, с три врати, снабдени с рампа за пътници в инвалидни колички.

Компонент 1.2 – Закупуване на специализиран автомобил.

1.2. Инфраструктура

Компонент 2.1 – Поддръжка на тролейбусната мрежа – седем (7) приоритетни дейности.

Компонент 2.2 – Рехабилитация на четири (4) ТИС: От голяма важност за надеждната и безопасна работа на тролейбусната мрежа е рехабилитацията на съществуващите токоизправителни станции (ТИС). На база оценка на съществуващото положение, проверките на място и анализа на актуалната информация, в предпроектното проучване са предложени поредица от рехабилитационни дейности, включващи защита от пренатоварвания, защита от късо съединение, рехабилитация на сервомоторите за зареждане на маломаслени прекъсвачи, осигуряване на сигнализация за защита на токоизправителя от пробив на диод и др.

Компонент 2.3 – Рехабилитация на депо.

Компонент 2.4 – Изграждане на велоалеи.

Компонент 2.5 – Изграждане на рампи за хора с увреждания.

Компонент 2.6 – Хоризонтална маркировка върху пътни настилки.



ЕВРОПЕЙСКИ СЪЮЗ
Европейски фонд
за регионално развитие



Оперативна програма "Регионално развитие" 2007-2013

www.bgregio.eu

Инвестираме във Вашето бъдеще!

Проектът се финансира от Европейския фонд за регионално развитие и
от държавния бюджет на Република България



Компонент 2.7 – Рехабилитация на спирките за обществен транспорт (изграждане на джобове, монтаж на знаци и пейки).

1.3. Оперативни интервенции

Компонент 3.1 – Въвеждане на информационна система (телематика).

2. Описание на инфраструктурните инвестиции

а) Закупуване на нови тролейбуси

б) Закупуване на специализиран автомобил

в) Поддръжка на тролейбусната мрежа

г) Въздушно-контактна мрежа

д) Токоизправителни станции

На база оценка на съществуващото положение и с цел осигуряване на надеждно и безопасно функциониране на тролейбусната мрежа Бенефициентът предлага следните приоритетни дейности по отношение на съществуващите ТИС.

- Рехабилитация на токоизправителни станции 1, 2, 5 (ТИС 1, 2, 5)

Техническата оценка показва, че:

- Липсват максимално токова защита и токова отсечка, които предпазват от късо съединение (ТИС 1, 2, 5);
- Не работят сервомоторите на всички маломаслени прекъсвачи, което води до увеличаване на времето за включване на съоръженията при авария, съответно до увеличаване времето за престой на тролейбусите (ТИС 2, 5);
- Няма сигнализация за защити на токоизправителя от пробив на диод (при пробив на един диод процеса става лавинообразен и води до излизане на ТИС извън строя) (ТИС 2, 5);



ЕВРОПЕЙСКИ СЪЮЗ
Европейски фонд
за регионално развитие



Оперативна програма “Регионално развитие” 2007-2013

www.bgregio.eu

Инвестираме във Вашето бъдеще!

Проектът се финансира от Европейския фонд за регионално развитие и
от държавния бюджет на Република България



- Липсва резервно захранване 20kV (ТИС 1);
- Маломасленият прекъсвач не включва електрически, което води до увеличаване времето за превключване на съоръженията при аварии (ТИС 1, 5);
- Секторният автомат на количката не е оборудван (ТИС 1);
- Няма сигнализация при задействане на защиты (ТИС 1);
- Липсва платка А40, която прекъсва захранването към тролея при късо съединение (ТИС 1, 2, 5);
- Не работят моторни ножови разединители (липсва възможност за оперативни превключвания) (ТИС 1, 5);
- Резервният секторен автомат не поема защитите на включения към него работещ секторен автомат (ТИС 1).

- Рехабилитация на токоизправителна станция 4 (ТИС 4)

Тази ТИС е изведена от експлоатация през 1997г. и използвана за резервни части.

Визуално съоръженията се намират в добро техническо състояние и след възстановяване на липсващите елементи могат да се пуснат в експлоатация.

ТИС 4 трябва да се възстанови за осигуряване надеждно електрическо снабдяване на участъците в района на „Цар Симеон Велики”, „Гурко” и „Отец Паисии”.

В този компонент са включени следните работи:

- Възстановяване на липсващи платки;
- Възстановяване на защитата и пълни функционални тестове, измерване и контрол;
- Ремонт на покрив;
- Възстановяване на ВИК до сградата на ТИС;
- Климатизиране на дежурно помещение.



ЕВРОПЕЙСКИ СЪЮЗ
Европейски фонд
за регионално развитие



Оперативна програма "Регионално развитие" 2007-2013

www.bgregio.eu

Инвестираме във Вашето бъдеще!

Проектът се финансира от Европейския фонд за регионално развитие и
от държавния бюджет на Република България



Принципно ТИС трябва да осигури понижаването на напрежението от 20kV до 520V променлив ток и да го изправи до 660V, като така двигателите ще бъдат задвижвани с постоянен ток. Този проект ще помогне за предпазването на съоръженията, ВКМ, захранващите кабели и тролейбусите и съдържа следните дейности:

1. Подмяна на КРУ 20kV – Доставка на оборудване, монтаж и демонтаж, материали;
2. Възстановяване на сигнализацията в шкаф собствени нужди – звукова и визуална;
3. Възстановяване на липсващите платки;
4. Възстановяване на резервния секторен автомат на количка;
5. Възстановяване на липсващите ножови разединители;
6. Възстановяване на защитите и пълни функционални проби; измерване и контрол;
7. Възстановяване на проектната осветеност на машинна зала;
8. Климатизиране дежурно помещение.

е) Тролейбусно депо

ж) Интервенции в пътната мрежа

- 1) Изграждане на велоалеи.
- 2) Изграждане на рампи за хора с увреждания.
- 3) Хоризонтална пътна маркировка.
- 4) Рехабилитация на спирки на ГТ.

з) Въвеждане на информационна система /телематика/ на спирките на ГТ

Основната цел на настоящата операция (по ОПРР) е развитието на устойчиви и интегрирани системи на градския транспорт в пет големи града, сред които Стара Загора, които да допринасят за подобряване на живота и екологичните условия. Основните социално-икономически цели на системата на обществения транспорт на Стара Загора са:



ЕВРОПЕЙСКИ СЪЮЗ
Европейски фонд
за регионално развитие



Оперативна програма "Регионално развитие" 2007-2013

www.bgregio.eu

Инвестираме във Вашето бъдеще!

Проектът се финансира от Европейския фонд за регионално развитие и
от държавния бюджет на Република България



- Създаване на по-бърз и по-ефективен обществен транспорт с по-малък разход на енергия (чрез рехабилитация на тролейбусната мрежа, обновяване на автопарковете на градския транспорт, предоставяне на достоверна и полезна информация за планиране на пътуването);

- Увеличаване на привлекателността и степента на използване на градския транспорт (чрез намаляване на времето на пътуване с градския транспорт (поради рехабилитация на тролейбусната мрежа и обновяване на автопарковете на градския транспорт), чрез намаляване на времето за пътуване на пътниците (предоставяне на надеждна и полезна информация за планиране на пътуване) и рехабилитация на спирките на градския транспорт;

- Подобряване на функционалността в града в рамките на общината и подобряване на мобилността на населението;

- Намаляване на задръстванията на трафика и повишаване на възможностите за градския транспорт;

- Подобряване на достъпността за хора с увреждания (рампи по тротоарите и осигуряване на превозни средства, оборудвани с рампи).

3. Основните социално-икономически цели по отношение на пътната мрежа на Стара Загора са:

- Подобряване на мобилността на населението чрез насърчаване на устойчиви/щадящи околната среда видове транспорт (изграждане на мрежа от велоалеи);

Подобряване на безопасността и достъпа за пешеходци и потребителите на обществения транспорт чрез изграждане или рампи, както и чрез закупуване на нови, по-безопасни превозни средства на обществения транспорт.

II. Общо описание на поръчката.



ЕВРОПЕЙСКИ СЪЮЗ
Европейски фонд
за регионално развитие



Оперативна програма "Регионално развитие" 2007-2013

www.bgregio.eu

Инвестираме във Вашето бъдеще!

Проектът се финансира от Европейския фонд за регионално развитие и
от държавния бюджет на Република България



ТИС трябва да осигури понижаването на напрежението от 20кV до 520V променлив ток и да го изправи до 660V, като така двигателите ще бъдат задвижвани с постоянен ток.

III. Цел на поръчката

Да спомогне за предпазването на съоръженията, ВКМ, захранващите кабели и тролейбусите. Инвестицията засяга рехабилитацията на ТИС №1, ТИС №2, ТИС №4 и ТИС №5.

Настоящата поръчка включва изготвяне на актуализирана проектна документация - инвестиционни проекти (фаза работен проект) и рехабилитация на „Токоизправителни станции” (ТИС), както следва - ТИС №1, ТИС №2, ТИС №4 и ТИС №5

IV. Съществуващо състояние

Токоизправителна станция 1 (ТИС 1)

Направената проверка показва, че липсва максимално токова защита и токова отсечка, които предпазват от късо съединение, липсва резервно захранване 20кV, разкомплектован 1 брой маломаслен прекъсвач, секторният автомат на количката не е оборудван, няма сигнализация при задействане на защиты, липсва платка А40, която прекъсва захранването към тролейбуса при късо съединение. Не работят моторни ножови разединители (липсва възможност за оперативни превключвания). Резервният секторен автомат не поема защитите на включения към него работещ секторен автомат

Токоизправителна станция 2 (ТИС 2)

Направената проверка показва, че липсва максимално токова защита и токова отсечка от претоварване, предпазващи съоръженията от късо съединение на захранването. Не работят сервомоторите на всички маломаслени прекъсвачи, което води до увеличаване на времето за включване на съоръженията при авария, съответно до увеличаване времето за престой на тролейбусите. Няма сигнализация за защиты на токоизправителя от пробив на диод (при



ЕВРОПЕЙСКИ СЪЮЗ
Европейски фонд
за регионално развитие



Оперативна програма "Регионално развитие" 2007-2013

www.bgregio.eu

Инвестираме във Вашето бъдеще!

Проектът се финансира от Европейския фонд за регионално развитие и
от държавния бюджет на Република България



пробив на един диод процеса става лавинообразен и води до излизане на ТИС извън строя).
Липсва платка А40, която прекъсва захранването към тролея при късо съединение.

Токоизправителна станция 4 (ТИС 4)

Изведена от експлоатация през 1997г. и използвана за резервни части.

Визуално съоръженията се намират в добро техническо състояние и след възстановяване на липсващите елементи могат да се пуснат в експлоатация.

ТИС 4 трябва да се възстанови за осигуряване надеждното електрическо снабдяване на участъците в района на „Цар Симеон Велики“, „Гурко“ и „Отец Паисии“.

Токоизправителна станция 5 (ТИС 5)

Извършените проверки установяват, че липсва максимално токова защита и токова отсечка за пренатоварвания, защита на оборудването от късо съединение, маломасленият прекъсвач не включва електрически, което води до увеличаване времето за превключване на съоръженията при аварии. Разкомплектован е един маломаслен прекъсвач. Не работят сервомоторите за зареждане на маломаслен прекъсвач, което увеличава времето за реакция и изисква ръчно зареждане. Това е предпоставка при неправилна манипулация за блокиране на маломаслен прекъсвач и невъзможност за включване на ТИС и престой на подвижния състав. Няма сигнализация от „пробил диод“ и отпадане на автоматичен предпазител. Маломасленият прекъсвач на токоизправител №2 не изключва от защита „пробил диод“. Липсва платка А40 и при защита „контактен проводник“ два сектора не изключват - „Петко Енев“ и „Загоре“ и се включват неконтролируемо. Това създава опасност от отвърщане (провисване) на контактния проводник, който след това трябва да се подмени изцяло. Не работят моторните ножови разединители.

V. ЕТАПИ НА ИЗПЪЛНЕНИЕ

Предмета на поръчката включва следните основни етапа :

8

Този документ е създаден в рамките на проект „Модернизация и развитие на устойчив градски транспорт в град Стара Загора“, който се осъществява с финансовата подкрепа на Оперативна програма „Регионално развитие“ 2007-2013 г., съфинансирана от Европейския съюз чрез Европейския фонд за регионално развитие. Цялата отговорност за съдържанието на публикацията се носи от „Тролейбусни превози“ ЕООД гр. Стара Загора и при никакви обстоятелства не може да се счита, че този документ отразява официалното становище на Европейския съюз и Договарящия орган.



ЕВРОПЕЙСКИ СЪЮЗ
Европейски фонд
за регионално развитие



Оперативна програма "Регионално развитие" 2007-2013

www.bgregio.eu

Инвестираме във Вашето бъдеще!

Проектът се финансира от Европейския фонд за регионално развитие и
от държавния бюджет на Република България



А/ ЕТАП ЕДНО – проектиране

Подготовка на техническа документация - включващо

Еднофазно, във фаза „ Работен проект”. Съгласно Наредба 4 от 21 май 2001 на МРРБ за обхвата и съдържанието на инвестиционни проекти.

С работния проект:

1. се изясняват конкретните проектни решения в степен, осигуряваща възможност за цялостно изпълнение на всички видове СМР и за доставка и монтаж на технологичното оборудване и обзавеждането на обекта;
2. се осигурява възможност за ползването му като документация за изпълнението на строителството;
3. се осигурява съответствието на проектните решения с изискванията към строежите по чл. 169 ЗУТ.
4. се изготвят инструкции за безопасна работа, технически паспорти на съоръженията, схеми на ел съоръженията.

Проектите трябва да се разработят в следните части:

1. За рехабилитацията на ТИС №1, ТИС №2 и ТИС №5:

1. Електро – преустройство на разпределително устройство(РУ) СрН 20кV;
2. Електро – силова и осветителна инсталация;
3. Отопление и вентилация
4. Технология за изпълнение
5. План по безопасност и здраве.
6. Пожарна безопасност

2. За рехабилитацията на ТИС №4:

Този документ е създаден в рамките на проект „Модернизация и развитие на устойчив градски транспорт в град Стара Загора”, който се осъществява с финансовата подкрепа на Оперативна програма „Регионално развитие” 2007-2013 г., съфинансирана от Европейския съюз чрез Европейския фонд за регионално развитие. Цялата отговорност за съдържанието на публикацията се носи от „Тролейбусни превози“ ЕООД гр. Стара Загора и при никакви обстоятелства не може да се счита, че този документ отразява официалното становище на Европейския съюз и Договарящия орган.



ЕВРОПЕЙСКИ СЪЮЗ
Европейски фонд
за регионално развитие



Оперативна програма "Регионално развитие" 2007-2013

www.bgregio.eu

Инвестираме във Вашето бъдеще!

Проектът се финансира от Европейския фонд за регионално развитие и
от държавния бюджет на Република България



1. Електро – преустройство на разпределително устройство(РУ) СрН 20кV;
2. Електро – силова и осветителна инсталация;
3. Отопление и вентилация
4. АС част – покрив
5. В и К
6. Технология за изпълнение
7. План по безопасност и здраве
8. Пожарна безопасност

Изпълнителят трябва да изготви подробна количествено-стойностна сметка за всички строежи, обект на поръчката, както и анализ на цените по ресурси.

ЕТАП ДВЕ – изграждане

В. Изпълнение - включващо изпълнението на всички под обекти които са:

- **Рехабилитацията на ТИС №1, ТИС №2 и ТИС №5:**
 - Подмяна на КРУ 20kV – Доставка на оборудване, монтаж и демонтаж, материали и лични предпазни средства;
 - Възстановяване на сигнализацията в шкаф собствени нужди – звукова и визуална;
 - Възстановяване на липсващите платки;
 - Възстановяване на резервния секторен автомат на количка;
 - Възстановяване на липсващите ножови разединители;
 - Възстановяване на защитите и пълни функционални проби, измерване и контрол;
 - Възстановяване на проектната осветеност на машинна зала;
 - Климатизиране дежурно помещение



ЕВРОПЕЙСКИ СЪЮЗ
Европейски фонд
за регионално развитие



Оперативна програма “Регионално развитие” 2007-2013

www.bgregio.eu

Инвестираме във Вашето бъдеще!

Проектът се финансира от Европейския фонд за регионално развитие и
от държавния бюджет на Република България



Схема на КРУ:

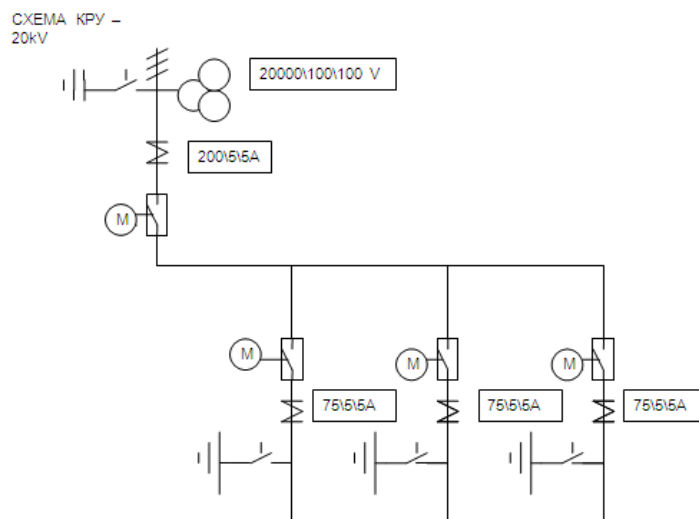

Технически изисквания

към нови КРУ Ср.Н. 20кV а

Изисквания към КРУ Ср.Н. :

1. КРУ Ср.Н. да бъде с три кабелни входа и два изхода.

Номинално работно напрежение: 20кV

Номинален ток: 630A

Оперативно напрежение: 110V=

Помощно напрежение: 220V, 50Hz

2. Комутационните елементи на отделните полета да бъдат в элегазова среда SF6, в херметически затворен метален корпус.

3. Изпълнението да е с вакуумни прекъсвачи в элегазова среда:



ЕВРОПЕЙСКИ СЪЮЗ
Европейски фонд
за регионално развитие



Оперативна програма "Регионално развитие" 2007-2013

www.bgregio.eu

Инвестираме във Вашето бъдеще!

Проектът се финансира от Европейския фонд за регионално развитие и
от държавния бюджет на Република България



$U_n = 20\text{kV}$

$I_n = 630\text{A}$

Минимален брой комутационни цикли при I_n : 10000 бр.

4. Изпълнението да е модулна конструкция, позволяваща промяна или разширение на конфигурацията на уредбата, без работа с изолиращият газ на място.
5. Задвижванията на вакуумните прекъсвачи и разединители, както и измервателните напреженови и токови трансформатори, да бъдат извън изолиращата газова среда SF6. Кабелите да се присъединяват в предния край на полетата.
6. Да се гарантира безопасността на персонала при допир и обслужване на уредбата, да има блокировки срещу грешни манипулации.
7. Да има индикация за положението на комутационните устройства, индикация за налягането на газа, брояч на комутациите, визуализиращо устройство за натягане на пружините.
8. Всяко поле да има релейна защита: *Ито*, *Имтз*, *Изем.съед*.
9. Да има АВР между първите две въводни полета.
10. Токови трансформатори за въводните полета: 200/5/5А, кл. 0,5 / 5 Р; за изходните полета: 75/5/5А, кл. 0,5 / 5 Р.
11. Напреженови трансформатори за въводните полета: $20\text{kV}/100\text{V}/\frac{100\text{V}}{\sqrt{3}}$, кл.0,5/3Р(10Р)
12. Наличие на заземителен нож във всяко поле за заземяване на входа/изхода.
13. Проведени тестове и заводски изпитания, като номиналните стойности на всички технически параметри (ниво на изолация, изпитвателни напрежения, токове на термична устойчивост, динамична устойчивост, включване и изключване на късо съединение и т.н.),



ЕВРОПЕЙСКИ СЪЮЗ
Европейски фонд
за регионално развитие



Оперативна програма "Регионално развитие" 2007-2013

www.bgregio.eu

Инвестираме във Вашето бъдеще!

Проектът се финансира от Европейския фонд за регионално развитие и
от държавния бюджет на Република България



трябва да са в съответствие с действащите към момента стандарти и спецификации, отговарящи на стандарта ИЕС за Европейския съюз.

14. В доставката да е включено необходимото технологично оборудване, включително техническа документация на български език (принципни схеми и описание на възлите; документация /инструкции/ от производителя за извършване на профилактика, ремонт и настройки; инструкции за безопасна работа със съоръженията).

15. Да се гарантира съвместимостта на работа на КРУ Ср.Н. с останалите уредби на токоизправителната станция, като се представи схемно решение.

Съоръженията да отговарят на съвременните европейски норми и стандарти.

• **Рехабилитацията на ТИС №4:**

- Възстановяване на токоизправител №1 и токоизправител №2;
- Възстановяване на липсващите платки;
- Възстановяване на защитите и пълни функционални проби, измерване и контрол, доставка на лични предпазни средства;
- Ремонт на покрив плосък, ламаринен;
- Възстановяване ВИК до сградата на ТИС;
- Климатизиране дежурно помещение

VI. Изисквания към техническото предложение

В "Техническото предложение" участника представя строителната си програма (строително предложение), което включва (без да се ограничава) следните:

1. Генералния подход и методологията за изпълнение – етапи и методи

2. Организация и план на работа за изпълнение на поръчката



ЕВРОПЕЙСКИ СЪЮЗ
Европейски фонд
за регионално развитие



Оперативна програма "Регионално развитие" 2007-2013

www.bgregio.eu

Инвестираме във Вашето бъдеще!

Проектът се финансира от Европейския фонд за регионално развитие и
от държавния бюджет на Република България



Описание на предвижданата от участника организация на работа за изпълнение на поръчката, трудовите и технически ресурси които ще използва участника и тяхното разпределение във времето, технологична последователност на основните етапи и подобекти (ТИС-ове). Описание технологична последователност на всички строителни процеси, технологичните прекъсвания. Участника трябва да представи своята **организационна програма** в зависимост от предвидените от него трудови ресурси и механизация.

Графикът (план за работа) за изпълнение трябва да представя строителната програма и да прецизира съответните срокове за изпълнение включителни сроковете са одобрение и съгласуване, График за изпълнение на етапите подобектите, трябва да е съобразен с технологичната последователност на процесите и необходимото време за съгласувания с държавни и контролни органи. Графикът да обосновава и доказва предложените в ОФЕРГАТА срок за проектиране и изпълнение; Линейният график за рехабилитацията на токоизправителните станции трябва да се изготви по подобекти (ТИС). От него трябва да личат времето и последователността за изпълнение на отделните подобекти.

!!!! Графикът и предложената (описаната) организация на изпълнение трябва да демонстрира уменията да се организира изпълнението на предмета на поръчката в рамките на населено място, при минимални усложнения, свързани с прекъсване на работата на тролейбусния транспорт.

3. Технически и технологични предложения обезпечваващи качествено изпълнение на поръчката – включително описание на материали и технологии.

VII. Нормативни документи, които следва да се спазват

1. Закон за устройство на територията
2. Наредба № 4 от 2001 г. за обхвата и съдържанието на инвестиционните проекти



ЕВРОПЕЙСКИ СЪЮЗ
Европейски фонд
за регионално развитие



Оперативна програма “Регионално развитие” 2007-2013

www.bgregio.eu

Инвестираме във Вашето бъдеще!

Проектът се финансира от Европейския фонд за регионално развитие и
от държавния бюджет на Република България



3. Наредба № 3 от 1994 г. за контрол и приемане на бетонни и стоманобетонни конструкции
4. Наредба № 3 от 2004 г. за основните положения за проектиране на конструкциите на строежите и за въздействията върху тях
5. Наредба № 2 от 2007 г. за проектиране на сгради и съоръжения в земетръсни райони
6. Норми за проектиране на бетонни и стоманобетонни конструкции
7. Норми за проектиране на бетонни и стоманобетонни конструкции, предназначени за работа при въздействието на повишени и високи температури
8. Норми за проектиране на стоманени конструкции
9. Правила за приемане на земни работи и земни съоръжения
10. Правилник за приемане на земната основа и на фундаментите
11. ПИПСМР - Раздел “Стоманени конструкции”
12. Наредба № Из-1971 от 2009 г. за строително-технически правила и норми за осигуряване на безопасност при пожар
13. Закон за опазване на околната среда
14. “Защита на строителните конструкции от корозия. Норми и правила за проектиране”
15. Правилник за изпълнение на защита от корозия на строителните конструкции и съоръжения
16. Наредба № 4 от 2003 г. за проектиране, изграждане и експлоатация на електрически уредби в сгради
19. Наредба № 9 от 2004 г. за техническата експлоатация на електрически централи и мрежи
20. Наредба № 16 от 2004 г. за сервитутите на енергийните обекти



ЕВРОПЕЙСКИ СЪЮЗ
Европейски фонд
за регионално развитие



Оперативна програма "Регионално развитие" 2007-2013

www.bgregio.eu

Инвестираме във Вашето бъдеще!

Проектът се финансира от Европейския фонд за регионално развитие и
от държавния бюджет на Република България



21. Наредба № 3 от 2004 г. за устройството на електрическите уредби и електропроводните линии
22. Наредба № 16-116 от 2008 г. за техническа експлоатация на енергообзавеждането
23. Наредба № 8 от 2004 г. за мълниезащитата на сгради, външни съоръжения и открити пространства
24. Наредба № 3 от 2007 г. за технически правила и нормативи за контрол и приемане на електромонтажните работи
25. Наредба № 8 от 1999 г. за правила и норми за разполагане на технически проводни съоръжения в населени места
26. Наредба № 16 от 2001 г. за временната организация на движението при извършване на строителство и ремонт по пътищата и улиците
27. Наредба № 17 от 2001 г. за регулиране на движението по пътищата със светлинни сигнали
29. Наредба № 18 от 2001 г. за сигнализация на пътищата с пътни знаци
30. Наредба № 2 от 2004 г. за минималните изисквания за здравословни и безопасни условия на труд при извършване на строителни и монтажни работи
31. Наредба № 7 от 1998 г. за системите за физическа защита на строежите
32. Закон за техническите изисквания към продуктите
33. Наредба за съществените изисквания и оценяване на съответствието на електрически съоръжения, предназначени за използване в определени граници на напрежението
34. Наредба за съществените изисквания и оценяване съответствието на машините
35. Наредба за съществените изисквания към строежите и оценяване съответствието на строителните продукти



ЕВРОПЕЙСКИ СЪЮЗ
Европейски фонд
за регионално развитие



Оперативна програма "Регионално развитие" 2007-2013

www.bgregio.eu

Инвестираме във Вашето бъдеще!

Проектът се финансира от Европейския фонд за регионално развитие и
от държавния бюджет на Република България



36. Номенклатура на видовете продукти от приложение № 1 към чл. 1, т. 2 "Групи строителни продукти" от Наредбата за съществените изисквания към строежите и оценяване съответствието на строителните продукти, утвърдена със заповед № РД-02-14-749 на министъра на регионалното развитие и благоустройството от 10.XII.2003 г.; изм. със заповед № РД-02-14-134 от 6.III.2007 г.

37. Наредба № 35 от 30.11.2012г. за правилата и нормите за проектиране, изграждане и въвеждане в експлоатация на кабелни електронни съобщителни мрежи и прилежащата им инфраструктура

38. Други действащи нормативни документи и стандарти, имащи отношение към обекта на поръчката:

- *БДС EN 50124-1:2003 Железопътна техника. Координация на изолацията. Част 1: Основни изисквания. Изолационни разстояния през въздуха и изолационни разстояния по повърхността на изолацията за цялото електрическо и електронно обзавеждане.*
- *БДС EN 50328:2004 Железопътна техника. Стационарни инсталации. Електронни силови конвертори за подстанции.*
- *БДС EN 50163:2006 Железопътна техника. Захранващи напрежения на тягови системи.*
- *БДС EN 50329:2004 Железопътна техника. Стационарни инсталации. Тягови трансформатори.*
- *БДС EN 60947-1:2007/A1:2011 Комутационни апарати НН. Част 1: Общи правила.*



ЕВРОПЕЙСКИ СЪЮЗ
Европейски фонд
за регионално развитие



Оперативна програма "Регионално развитие" 2007-2013

www.bgregio.eu

Инвестираме във Вашето бъдеще!

Проектът се финансира от Европейския фонд за регионално развитие и
от държавния бюджет на Република България



- БДС EN 60044-1:2001 Измервателни трансформатори. Част 1: Токови трансформатори.
- БДС EN 60044-2:2001 Измервателни трансформатори. Част 2. Индуктивни напреженови трансформатори.
- БДС EN 60044-6:2001 Измервателни трансформатори. Част 6: Изисквания за защита на токови трансформатори от въздействия на преходни процеси.
- БДС EN 60044-7:2001 Измервателни трансформатори. Част 7: Електронни напреженови трансформатори.
- БДС EN 60076-1:2011 Силови трансформатори: Част 1: Общи положения.
- БДС EN 60076-2:2001 Силови трансформатори: Част 2: Прегряване.
- БДС EN 60076-3:2001 Силови трансформатори: Част 3: Нива на изолацията, изпитвания на електрическата якост на изолацията и външни изолационни разстояния през въздух (IEC 60076-3:2000+Поправка 2000).
- БДС EN 60076-11:2001 Силови трансформатори: Част 11: Сухи трансформатори.
- БДС EN 61558-1:2006 Безопасност на силови трансформатори, захранващи блокове и подобни устройства. Част 1: Общи изисквания и изпитвания
- EN 60439-1:2002 Комплектни комутационни устройства за ниско напрежение. Част 1: Типово изпитани и частично типово изпитани комплектни комутационни устройства (IEC 60 439-1:1999/A1:2004)
- EN 60529:1991/A1:2004 Степени на защита /IP/, осигурени от обвивката.



ЕВРОПЕЙСКИ СЪЮЗ
Европейски фонд
за регионално развитие



Оперативна програма "Регионално развитие" 2007-2013

www.bgregio.eu

Инвестираме във Вашето бъдеще!

Проектът се финансира от Европейския фонд за регионално развитие и
от държавния бюджет на Република България



- БДС EN 62271-200:2012 Комутационни апарати за високо напрежение. Част 200. Променливотокови комутационни апарати в метална обвивка за обявени напрежения над 1 кV и до 52 кV вкл.
- БДС EN 62271-100:2009/A1:2012 Комутационни апарати за високо напрежение. Част 100. Променливотокови прекъсвачи за високо напрежение.
- БДС EN 60265-1:2003 Превключватели високо напрежение. Част 1: Превключватели за обявени напрежения над 1 кV и по-ниски от 52 кV.
- БДС EN 62271-105:2012 Комутационни апарати за високо напрежение. Част 105: Комутационни апарати за променливо напрежение, комбинирани с предпазител за обявено напрежение над 1 кV до 52 кV вкл.
- БДС EN 62271-102:2007 Комутационни апарати за високо напрежение. Част 102: Разединители и заземителни разединители за променлив ток.
- БДС EN 61243-5:2003 Работа под напрежение. Детектори на напрежение. Част 5: Системи за откриване на напрежение (VDS).
- БДС EN 60529:1991/A1:2004 Степени на защита, осигурени от обвивката.
- БДС EN 60071-1:2006/A1:2010 Координация на изолацията. Част 1: Термини и определения, принципи и правила.
- БДС EN 62044-1:2003 Сърцевини от меки магнитни материали. Методи за измерване. Част 1: Обща спецификация.
- БДС EN 62044-2:2006 Сърцевини от меки магнитни материали. Методи за измерване. Част 2: Магнитни характеристики при ниски нива на намагнетизиране.



ЕВРОПЕЙСКИ СЪЮЗ
Европейски фонд
за регионално развитие



Оперативна програма "Регионално развитие" 2007-2013

www.bgregio.eu

Инвестираме във Вашето бъдеще!

Проектът се финансира от Европейския фонд за регионално развитие и
от държавния бюджет на Република България



- БДС EN 50163:2006/A1:2007 Железопътна техника. Захранващи напрежения на тягови системи.
- БДС EN 60947-1:2007 Комутационни апарати за ниско напрежение. Част 1: Общи правила (IEC 60947-1:2007).
- БДС EN 60255-5:2002 Електрически релета. Част 5: Координация на изолацията за измервателни релета и защитни съоръжения. Изисквания и изпитвания.
- БДС EN 60146-1-1:2010 Полупроводникови преобразуватели. Общи изисквания и зависими преобразуватели. Част 1-1: Спецификации на основни изисквания (IEC 60146-1-1:2009).
- БДС EN 60687 Променливотокови статични електромери за активна енергия (от класове 0,2 S и 0,5 S) (IEC 60687:1992).
- БДС 4305:1990/изменение 1:2002 Проводници с поливинилхлоридна изолация за електрически инсталации.



ЕВРОПЕЙСКИ СЪЮЗ
Европейски фонд
за регионално развитие



Оперативна програма "Регионално развитие" 2007-2013

www.bgregio.eu

Инвестираме във Вашето бъдеще!

Проектът се финансира от Европейския фонд за регионално развитие и
от държавния бюджет на Република България



ТОМ II

Книга 2 - Указания за участие в обществената поръчка и методика за оценка

Съдържание

I.	ОБЩИ УСЛОВИЯ	5
1.1	Обект на обществената поръчка.....	5
1.2	Обособени позиции	5
1.3	Възможност за представяне на варианти в офертите.....	6
1.4	Място и срок за изпълнение на поръчката	6
1.5	Разходи за поръчката	6
1.6	Стойност на поръчката	6
1.7	Схема на плащане	7
II.	ИЗИСКВАНИЯ КЪМ УЧАСТНИЦИТЕ	7
2.1	Изисквания за участниците.....	7
2.1.1	Общи изисквания	7
2.1.2	Административни изисквания	10
2.1.3	Финансово - икономически изисквания	12



ЕВРОПЕЙСКИ СЪЮЗ
Европейски фонд
за регионално развитие



Оперативна програма "Регионално развитие" 2007-2013

www.bgregion.eu

Инвестираме във Вашето бъдеще!

Проектът се финансира от Европейския фонд за регионално развитие и
от държавния бюджет на Република България



2.1.4	Технически изисквания	14
2.2	Срок на валидност на офертите	21
III.	ГАРАНЦИИ	21
3.1	Условия и размер на гаранцията за участие и начин на плащането	21
3.2	Задържане и освобождаване на гаранцията за участие	23
3.3	Условия и размер на гаранцията за изпълнение на договора и начин на плащането	23
3.4	Задържане и освобождаване на гаранцията за изпълнение	26
3.5	Гаранция за авансово плащане	27
3.6	Задържане и освобождаване на гаранцията за авансово плащане	27
IV.	ДОКУМЕНТАЦИЯ ЗА УЧАСТИЕ	28
4.1	Място и срок за получаване на документацията за участие	28
V.	РАЗЯСНЕНИЯ	28
5.1	Искане на разяснения	28
5.2.1	Срокове за искане на разяснения	28
5.2.2	Срокове за отговор	28
5.2.3	Посещение на място и запознаване с условията на строителната площадка	28
VI.	ОФЕРТА	29
6.1	Подготовка на офертата	29
6.2	Съдържание на офертата	32



ЕВРОПЕЙСКИ СЪЮЗ
Европейски фонд
за регионално развитие



Оперативна програма “Регионално развитие” 2007-2013

www.bgregion.eu

Инвестираме във Вашето бъдеще!

Проектът се финансира от Европейския фонд за регионално развитие и
от държавния бюджет на Република България



ОПРР

6.2.1	ПЛИК 1 – Документи за подбор	32
6.2.2	ПЛИК 2 – Предложение за изпълнение на поръчката	44
6.2.3	ПЛИК 3 – Предлагана цена	45
6.2.4	Запечатване	47
6.3	Подаване на оферти	48
6.3.1	Място и срок за подаване на оферти	48
6.3.2	Възможност за удължаване на срока за подаване на оферти	49
6.3.3	Приемане на оферти / връщане на оферти	49
VI.	РАЗГЛЕЖДАНЕ ОЦЕНКА И КЛАСИРАНЕ НА ОФЕРТИТЕ	49
7.1	Отваряне на офертите	50
7.1.2	Отваряне и предварително проучване на офертите – открита сесия	50
7.1.3	Проверка за допустимост на офертите – закрыта сесия	50
7.2	Отстраняване на участници	52
7.3	Искане на разяснения по възникнали въпроси по документацията от комисията при разглеждане, оценка и класиране на офертите	53
7.4	Оценка на офертите	53
7.4.3.	Отваряне на ценовите предложения - открита сесия	54
7.4.4.	Финансова оценка на предложението (Φ_n)	54
7.5	Искане на изключително ниска цена	55



ЕВРОПЕЙСКИ СЪЮЗ
Европейски фонд
за регионално развитие



Оперативна програма "Регионално развитие" 2007-2013

www.bgregio.eu

Инвестираме във Вашето бъдеще!

Проектът се финансира от Европейския фонд за регионално развитие и
от държавния бюджет на Република България



7.6	Крайно класиране на участниците	56
7.7	Приключване работата на комисията	56
7.8	Обявяване на резултатите	57
VIII.	ОСНОВАНИЯ ЗА ПРЕКРАТЯВАНЕ НА ПРОЦЕДУРАТА	58
IX.	СКЛЮЧВАНЕ НА ДОГОВОР	58
9.1	Съдържание	58
9.2	Основания за изменение на договора	59
9.3	Срокове за сключване на договора	59
X.	ОБЖАЛВАНЕ.....	60
XI.	ИЗЧИСЛЯВАНЕ НА СРОКОВЕ	60
XII.	ЕТИЧНИ КЛАУЗИ	61
XIII.	МЕТОДИКА ЗА ОЦЕНКА	62



ЕВРОПЕЙСКИ СЪЮЗ
Европейски фонд
за регионално развитие



Оперативна програма "Регионално развитие" 2007-2013

www.bgregio.eu

Инвестираме във Вашето бъдеще!

Проектът се финансира от Европейския фонд за регионално развитие и
от държавния бюджет на Република България



I. ОБЩИ УСЛОВИЯ

1.1 Обект на обществената поръчка

Избор на изпълнител за извършване *„Изработване работен проект за ремонт и рехабилитация на токоизправителни станции (ТИС) и рехабилитацията на ТИС в гр. Стара Загора” по проект: „Модернизация и развитие на устойчив градски транспорт в град Стара Загора”, Договор № BG161PO001/1.5-03/2011/003” по схема за предоставяне на безвъзмездна финансова помощ BG161PO001/1.5-03/2011 „Подкрепа за интегриран градски транспорт в петте големи града” на Оперативна програма “Регионално развитие” 2007-2013г.*”

Подробно описание на обекта на поръчката се съдържа в Техническите спецификации, Книга II, Том II от настоящата документация за участие.

Изпълнителят ще осъществява възложените му дейности съгласно изискванията на Наредба № 4 от 21.05.2001г. за обхвата и съдържанието на инвестиционните проекти, Закона за устройство на територията (ЗУТ) и подзаконовите нормативни актове по прилагането му.

Финансирането ще е със средства, предоставени от Оперативна програма „Регионално развитие” 2007-2013г.” за извършване на дейностите по настоящата обществена поръчка *„Модернизация и развитие на устойчив градски транспорт в град Стара Загора”, Договор № BG161PO001/1.5-03/2011/003”* по схема за предоставяне на безвъзмездна финансова помощ BG161PO001/1.5-03/2011 „Подкрепа за интегриран градски транспорт в петте големи града” на Оперативна програма “Регионално развитие 2007-2013г.”

1.2 Обособени позиции.

Няма



ЕВРОПЕЙСКИ СЪЮЗ
Европейски фонд
за регионално развитие



Оперативна програма "Регионално развитие" 2007-2013

www.bgregion.eu

Инвестираме във Вашето бъдеще!

Проектът се финансира от Европейския фонд за регионално развитие и
от държавния бюджет на Република България



1.3 Възможност за представяне на варианти в офертите

Не се предвижда възможност за предоставяне на варианти в офертите.

1.4 Място и срок за изпълнение на поръчката

Мястото за изпълнение на поръчката е гр. Стара Загора, като в гр. Стара Загора, кв. „Индустриален”, в сградата на „Тролейбусни превози” ООД, Тролебусни превози ще се осъществяват и координационни срещи, доколкото са необходими за изпълнение на задачите.

Срокът за изпълнение на поръчката е предложеният от участника срок, но не по-късно от **31.12.2014 г.**

1.5 Разходи за поръчката

Разходите за изработването на офертите са за сметка на участниците в процедурата.

Спрямо Възложителя, участниците не могат да предявяват каквито и да било претенции за разходи, направени от самите тях, по подготовката и подаването на офертите им, независимо от резултата или самото провеждане на процедурата, освен в случаите, посочени в чл.39, ал.5 от ЗОП.

Разходите по дейността на Комисията за избор на изпълнител на обществената поръчка са за сметка на Възложителя.

1.6 Стойност на поръчката

Стойността на поръчката се определя в **лева с и без ДДС** и се предлага от участника в Офертата му – Образец № 16



ЕВРОПЕЙСКИ СЪЮЗ
Европейски фонд
за регионално развитие



Оперативна програма "Регионално развитие" 2007-2013

www.bgregio.eu

Инвестираме във Вашето бъдеще!

Проектът се финансира от Европейския фонд за регионално развитие и
от държавния бюджет на Република България



В цената на договора се включват всички разходи, свързани с качествено изпълнение на поръчката в описания вид и обхват.

Стойността на обществената поръчка е лимитирана в размер до **1 335 522.95** /един милион триста тридесет и пет хиляди петстотин двадесет и два лева и 95 ст/ лева без ДДС съответно:

- за изработване на работен проект за ремонт и рехабилитация на токоизправителни станции (**ТИС**) – до **35 456.36** /тридесет и пет хиляди четиристотин петдесет и шесет лева и 36 ст/ лева без ДДС
- за рехабилитация на токоизправителни станции (**ТИС**) – до **1 300 066.59**/един милион триста хиляди шесетдесет и шесет лев и 59 ст/ лева без ДДС с включени 10% непредвидени разходи

Офертите на участници, надхвърлящи обявения финансов ресурс ще бъдат отстранени, като неотговарящи на предварително обявените условия на Възложителя.

1.7 Схема на плащане

Заплащането на цената на договора ще се извършва съгласно договорните условия за писани в проекто договора Образец № 17

II. ИЗИСКВАНИЯ КЪМ УЧАСТНИЦИТЕ

2.1 Изисквания за участниците

2.1.1 Общи изисквания

Участник в процедурата за възлагане на обществената поръчка може да бъде всяко българско или чуждестранно физическо или юридическо лице, както и техните обединения или сдружения, което отговаря на предварително обявените условия.



ЕВРОПЕЙСКИ СЪЮЗ
Европейски фонд
за регионално развитие



Оперативна програма "Регионално развитие" 2007-2013

www.bgregio.eu

Инвестираме във Вашето бъдеще!

Проектът се финансира от Европейския фонд за регионално развитие и
от държавния бюджет на Република България



Възложителят, с оглед предоставената му правна възможност в чл. 25, ал. 3, т. 2 от ЗОП, не поставя и няма изискване за създаване на юридическо лице, в случай, че избраният за изпълнител участник е обединение от физически и/или юридически лица.

В случай, че участникът участва като обединение, изброените по-долу изисквания ще се прилагат за обединението (консорциум и др.) като цяло, като документите се представят за всяко физическо или юридическо лице, включено в обединението.

В случай, че участникът участва като обединение (или консорциум), което не е регистрирано като самостоятелно юридическо лице, тогава участниците в обединението (или консорциума) трябва да сключват споразумение. Споразумението трябва да съдържа клаузи, които гарантират, че обединението/консорциума е създадено за срок до окончателното изпълнение на обществената поръчка, както и че всички членове на обединението са задължени да останат в него до окончателното изпълнение на обществената поръчка; че всички членове на обединението/консорциума са отговорни, заедно и поотделно, за изпълнението на настоящата обществена поръчка, разпределението на дейностите; както и да определят лицето, което да го **представява** в хода на процедурата и при изпълнение на обществената поръчка. Ако в споразумението не е определено такова лице, то всички членове на обединението трябва с изрично пълномощно (оригинал или нотариално заверено копие) да овластят представител на обединението и да приложат това пълномощно в офертата си; че един е водещ член от членовете на обединението/консорциума и е упълномощен да задължава, да получава указания за и от името на всеки член на обединението/консорциума и да представлява обединението.

!!! Споразумението трябва да съдържа информация за отговорностите и дейностите, които всеки от членовете ще изпълнява.



ЕВРОПЕЙСКИ СЪЮЗ
Европейски фонд
за регионално развитие



Оперативна програма "Регионално развитие" 2007-2013

www.bgregion.eu

Инвестираме във Вашето бъдеще!

Проектът се финансира от Европейския фонд за регионално развитие и
от държавния бюджет на Република България



Не се допускат промени в състава на обединението след подаването на офертата. В случай, че съставът на обединението се е променил след подаването на офертата, участникът ще бъде отстранен от участие в процедурата за възлагане на настоящата обществена поръчка.

За случаите на обединение, което не е регистрирано като самостоятелно юридическо лице, когато не е приложено споразумение за създаването на обединение/консорциум, или в договора за създаване на обединение/консорциум липсват клаузи, гарантиращи изпълнението на горепосочените условия, или съставът на обединението се е променил след подаването на офертата – участникът ще бъде отстранен от участие в процедурата за възлагане на настоящата обществена поръчка.

Когато участникът предвижда участието на подизпълнители при изпълнение на поръчката, изискванията по чл. 47 ал. 1 (без б. «е» на т.1) и ал. 5 от ЗОП и посочените в обявлението изисквания по чл. 47, ал. 2 т. 1, 3, 4 и 5 от ЗОП, се прилагат и за подизпълнителите.

Възлагането на работи на подизпълнители е допустимо само ако участникът приеме, че отговаря за действията, бездействията и работата на посочените подизпълнители като за свои действия, бездействия и работа.

Лице, което е дало съгласие и фигурира като подизпълнител в офертата на друг участник, не може да представя самостоятелна оферта.

Не се допуска представянето на различни варианти на офертата. При наличие на варианти на офертата, същата не се разглежда и се отстранява от по-нататъшно участие.

Не се допуска едно и също физическо или юридическо лице да участва едновременно в две обединения, които са участници в процедурата, или да участва в процедурата едновременно самостоятелно и в обединение. Всички участници, нарушили горното изискване, се отстраняват от откритата процедура.



ЕВРОПЕЙСКИ СЪЮЗ
Европейски фонд
за регионално развитие



Оперативна програма "Регионално развитие" 2007-2013

www.bgregio.eu

Инвестираме във Вашето бъдеще!

Проектът се финансира от Европейския фонд за регионално развитие и
от държавния бюджет на Република България



Участниците са длъжни да съблюдават сроковете и условията, посочени в обявлението и документацията за участие в откритата процедура за възлагане на обществена поръчка.

Отстранява се от участие в процедурата участник, който не отговаря на нормативните изисквания или на някое от условията на Възложителя.

2.1.2 Административни изисквания

2.1.2.1 Административни изисквания съгласно ЗОП

а) Участникът да не е осъден с влязла в сила присъда, освен ако е реабилитиран:

- за престъпление против финансовата, данъчната или осигурителната система, включително изпиране на пари, по чл. 253 - 260 от Наказателния кодекс;
- за подкуп по чл. 301 - 307 от Наказателния кодекс;
- за участие в организирана престъпна група по чл. 321 и 321а от Наказателния кодекс;
- за престъпление против собствеността по чл. 194 - 217 от Наказателния кодекс;
- за престъпление против стопанството по чл. 219 - 252 от Наказателния кодекс.

б) Участникът да не е обявен в несъстоятелност.

в) Участникът да не е в производство по ликвидация или се намира в подобна процедура съгласно националните закони и подзаконовни актове на страната, в която е установен.

г) Участникът да не е в открито производство по несъстоятелност, или да не е сключил извънсъдебно споразумение с кредиторите си по смисъла на чл. 740 от Търговския закон, а в случай че участникът е чуждестранно лице – се намира в подобна процедура, съгласно националните закони и подзаконовни актове на страната, в която е установен, включително



ЕВРОПЕЙСКИ СЪЮЗ
Европейски фонд
за регионално развитие



Оперативна програма "Регионално развитие" 2007-2013

www.bgregion.eu

Инвестираме във Вашето бъдеще!

Проектът се финансира от Европейския фонд за регионално развитие и
от държавния бюджет на Република България



когато неговата дейност е под разпореждане на съда, или участникът е преустановил дейността си.

д) Участникът да няма парични задължения към държавата или към община по смисъла на чл. 162, ал. 2 т.1 от Данъчно-осигурителния процесуален кодекс, установени с влязъл в сила акт на компетентен орган, освен ако е допуснато разсрочване или отсрочване на задълженията, или парични задължения, свързани с плащането на вноски за социалното осигуряване или на данъци съгласно правните норми на държавата, в която участникът е установен.

е) Участникът няма наложено административно наказание за наемане на работа на незаконно пребиваващи чужденци през последните до 5 години.

ж) Участникът да не е осъден с влязла в сила присъда за престъпление по чл. 313 от Наказателния кодекс във връзка с провеждане на процедури за възлагане на обществени поръчки;

з) Участникът да няма лица по ал. 4, чл. 47 от ЗОП, които да са свързани лица по смисъла на § 1, т. 23а от допълнителната разпоредба на ЗОП с Възложителя или със служители на ръководна длъжност в неговата организация.

и) Участникът да не е сключил договор с лице по чл. 21 или 22 от Закона за предотвратяване и установяване на конфликт на интереси.

й) Участникът да не е лишен от правото да упражнява определена професия в областта на проектирането и строителството или дейност с тези професионални насочености, съгласно законодателството на държавата, в която е извършено нарушението.

При подаване на офертите за участие, участниците удостоверяват отсъствието на обстоятелствата по чл. 47, ал.1, ал.2, т. 1, 2, 3, 4 и 5 и ал. 5 от ЗОП, наличието на които водят до отстраняване, с декларации по приложените към настоящата документация образци.



ЕВРОПЕЙСКИ СЪЮЗ
Европейски фонд
за регионално развитие



Оперативна програма "Регионално развитие" 2007-2013

www.bgregio.eu

Инвестираме във Вашето бъдеще!

Проектът се финансира от Европейския фонд за регионално развитие и
от държавния бюджет на Република България



Чуждестранните юридически и физически лица удостоверяват, че за тях не са налице обстоятелствата по чл. 47, ал.1 и ал. 2 от ЗОП, съгласно законодателството на държавата, в която са установени.

Участникът ще бъде отстранен от участие в процедурата за възлагане на настоящата обществена поръчка, ако са налице някое от горните обстоятелства.

2.1.3 Финансово - икономически изисквания

а) Участникът трябва да има минимален общ оборот за предходните три приключени финансови години /2010 г., 2011 г. и 2012 г./ в размер не по-малко от **4 000 000 /четири милиона/** лева без ДДС, и оборот от дейности сходни с предмета на поръчката общо за предходните три приключени финансови години /2010 г., 2011 г. и 2012 г./ не по-малко от **2 500 000 /два милиона и петстотин хиляди /** лева без ДДС - *доказва се с попълнени данни в Образец № 7 и приложени заверени копия на Отчета за приходите и разходите, баланс и „справки за приходите на строителните предприятия по видове строителство за съответните години (2010г.,2011г. и 2012г.)“;*

**** Сходни с предмета на поръчката са дейности свързани с изготвяне на инвестиционни проекти за изграждане/реhabилитация/ремот на токоизправителни станции и/или разпределителни подстанции, съоръжения или подобни и изграждане/реhabилитация/ремот на токоизправителни станции и/или разпределителни подстанции , съоръжения или подобни като обекта трябва да е съизмерим в количествено отношение с предмета на поръчката (съизмерим по отношение на стойност - доставка и монтаж на съоръжения по част електрическа)*

В случай, че участникът участва като обединение/консорциум, което не е юридическо лице, изисквания се прилагат за обединението/консорциума като цяло.



ЕВРОПЕЙСКИ СЪЮЗ
Европейски фонд
за регионално развитие



Оперативна програма "Регионално развитие" 2007-2013

www.bgregio.eu

Инвестираме във Вашето бъдеще!

Проектът се финансира от Европейския фонд за регионално развитие и
от държавния бюджет на Република България



Когато участникът предвижда участие на подизпълнители, изискванията се прилагат съобразно вида и дела на тяхното участие.

б) Участникът трябва да притежава валидна застраховка за професионална отговорност на лицето/лицата, което/които ще осъществяват строителството и проектирането за вреди причинени от други участници в строителството и проектирането и/или на трети лица, вследствие на неправомерни действия или бездействия при или по повод изпълнение на задълженията им за целия срок на договора - *доказва се с копия на застрахователни полици.*

Забележки: За участник, установен/регистриран в Р България, застраховката за професионална отговорност следва да бъде съгласно чл.171, ал.1 от ЗУТ. За участник установен/регистриран извън Р България, застраховката за професионална отговорност следва да бъде еквивалент на тази по чл. 171, ал.1 от ЗУТ, но направена съгласно законодателството на държавата, където е установен/регистриран участникът.

Чуждестранните участници следва да представят документ, доказващ наличието на еквивалентна застраховка или декларация, че чуждестранният участник притежава еквивалентна застраховка.

Когато участникът предвижда участие на подизпълнители, изискването се прилага и за тях.

В случай, че участникът участва като обединение/консорциум изискването по т. а) се прилага за обединението/консорциума като цяло, а изискването по т. б) се отнася за физическото или юридическото лице, което ще осъществява строителството и проектирането съобразно разпределението на дейностите описани в споразумението за създаване на обединението/ консорциума.

в) Декларация, подписана от представляващия участника със задължението да поддържа валидна такава застраховка за целия срок на договора – свободна форма.



ЕВРОПЕЙСКИ СЪЮЗ
Европейски фонд
за регионално развитие



Оперативна програма "Регионално развитие" 2007-2013

www.bgregio.eu

Инвестираме във Вашето бъдеще!

Проектът се финансира от Европейския фонд за регионално развитие и
от държавния бюджет на Република България



**Участникът ще бъде отстранен от участие в процедурата за възлагане на настоящата
обществена поръчка, ако не отговаря на някои от горните изисквания.**

2.1.4 Технически изисквания

а) Участникът следва да притежава регистрация в Централния професионален регистър на строителя за ТРЕТА категория втора и трета група група строежи, съгласно чл.5, ал.6 от ПРВВЦПРС. Чуждестранните участници представят съответния валиден еквивалентен документ, доказващ регистрацията на участника в някой от професионалните или търговски регистри на държавата, в която е установен, или декларация или у-ние за наличието на такава регистрация от компетентните органи съгласно националния му закон- *доказва се със заверено копие от документа за регистрация.*

Съгласно чл. 3, ал.3 от Закона, когато физически или юридически лица се обединяват за изпълнение на строежи или отделни видове строителни и монтажни работи по ал. 2, поне един от участниците в обединението трябва да е вписан в регистъра. Съгласно ал. 4 от Закона участието в обединението по ал. 3 не поражда права за лицата, които не са вписани в регистъра, самостоятелно да изпълняват строежи или отделни строителни и монтажни работи.

б) Участникът трябва да има през последните 3 /три/ години считано от датата посочена като краен срок за подаване на оферти (или в зависимост от датата, на която участникът е учреден или е започнал дейността си /самостоятелно или в консорциум/обединение) изпълнени съответно:

минимум **един договор за проектиране - инвестиционен проект техническа или работна фаза за изграждане/рехабилитация/ремонт на токоизправителни станции и/или разпределителни подстанции , съоръжения или подобни.**



ЕВРОПЕЙСКИ СЪЮЗ
Европейски фонд
за регионално развитие



Оперативна програма "Регионално развитие" 2007-2013

www.bgregion.eu

Инвестираме във Вашето бъдеще!

Проектът се финансира от Европейския фонд за регионално развитие и
от държавния бюджет на Република България



Да има изпълнен през последните 5 /пет/ години считано от датата посочена като краен срок за подаване на оферти (или в зависимост от датата, на която участникът е учреден или е започнал дейността си /самостоятелно или в консорциум/обединение)

- ◆ минимум един договор за изграждане/рехабилитация/ремонт на токоизправителни станции и/или разпределителни подстанции , съоръжения или подобни като обекта трябва да е съизмерим в количествено отношение с предмета на поръчката (съизмерим по отношение на стойност - доставка и монтаж на съоръжения по част електрическа)

ИЛИ

- ◆ минимум един договор за инженеринг /проектиране и изграждане/рехабилитация/ремонт на токоизправителни станции и/или разпределителни подстанции , съоръжения или подобни като обекта трябва да е съизмерим в количествено отношение с предмета на поръчката (съизмерим по отношение на стойност - доставка и монтаж на съоръжения по част електрическа)

Забележка: За изпълнени се приемат инвестиционни проекти за които са издадени съответно Протокол обр. 16, документ за въвеждане в експлоатация или други документи, удостоверяващи степен на изпълнение, както и еквивалентни, ако обекта е на територията на друга страна

Доказва се със *Списък на изпълнените договори за дейности сходни с предмета-Образец № 8 с посочени изискуемите данни и параметри*

в) Препоръки за добро изпълнение за договори посочени в Образец № 8 - *доказва се със заверени копия на препоръки минимум един брой за изработване на инвестиционен проект*

15

Този документ е създаден в рамките на проект „Модернизация и развитие на устойчив градски транспорт в град Стара Загора”, който се осъществява с финансовата подкрепа на Оперативна програма „Регионално развитие” 2007-2013 г., съфинансирана от Европейския съюз чрез Европейския фонд за регионално развитие. Цялата отговорност за съдържанието на публикацията се носи от „Тролейбусни превози“ ЕООД гр. Стара Загора и при никакви обстоятелства не може да се счита, че този документ отразява официалното становище на Европейския съюз и Договарящия орган.



ЕВРОПЕЙСКИ СЪЮЗ
Европейски фонд
за регионално развитие



Оперативна програма "Регионално развитие" 2007-2013

www.bgregion.eu

Инвестираме във Вашето бъдеще!

Проектът се финансира от Европейския фонд за регионално развитие и
от държавния бюджет на Република България



техническа или работна фаза за изграждане/рехабилитация/ремонт на токоизправителни станции и/или разпределителни подстанции, съоръжения или подобни и минимум един брой за изграждане/рехабилитация/ремонт на токоизправителни станции и/или разпределителни подстанции, съоръжения или подобни или минимум един брой за инженеринг /проектиране и изграждане/рехабилитация/ремонт на токоизправителни станции и/или разпределителни подстанции, съоръжения или подобни;

Забележка: Референцията/препоръката за добро изпълнение, следва да съдържа всички задължителни реквизити, съобразно чл. 51, ал. 1, т.2 от ЗОП (стойност, период на изпълнение, получател и качество на изпълнението на възложените дейности - дали то е изпълнено професионално и в съответствие с нормативните изисквания).

г) Участникът трябва да притежава сертификата за внедрени

- ◆ **ISO 9001:2008** – система за управление на качеството или еквивалент или други доказателства за еквивалентни мерки за осигуряване на качеството, с обхват на приложение в областта на проектиране и изграждане/рехабилитация на токоизправителни станции и (или) разпределителни подстанции, съоръжения
- ◆ **Сертификат** за разработена и внедрена интегрирана система за управление на околна среда **ISO 14001:2004** или еквивалент или други доказателства за еквивалентни мерки за опазване на околната среда, с предметен обхват в областта на изграждане/рехабилитация на токоизправителни станции и (или) разпределителни подстанции, съоръжения .
- ◆ **Сертификат** за внедрена система за безопасни условия на труд OHSAS 18001:2007 или еквивалент или други доказателства за еквивалентни мерки за безопасни условия на



ЕВРОПЕЙСКИ СЪЮЗ
Европейски фонд
за регионално развитие



Оперативна програма "Регионално развитие" 2007-2013

www.bgregion.eu

Инвестираме във Вашето бъдеще!

Проектът се финансира от Европейския фонд за регионално развитие и
от държавния бюджет на Република България



труд, с предметен обхват в областта на изграждане/рехабилитация на токоизправителни станции и (или) разпределителни подстанции, съоръжения

Доказва се със заверени копия на сертификати. Всички сертификати се представят и в превод на български език.

Когато участникът е обединение, изискването се отнася за членовете на обединението съобразно разпределението на дейностите.

Когато участникът предвижда участие на подизпълнители, документът се представя и за тях в зависимост от дейностите, които ще изпълняват;

д) Участникът трябва да разполага с екип от експерти за изпълнението на задачите, описани в техническите спецификации, както следва: **Екип за управление и изпълнение с минимум:** Ръководител на договора, технически експерт, технически ръководител на обекта, отговорник за контрола на качеството и Координатор по безопасност и здраве в строителството. Екип проектант с пълна проектантска правоспособност: (с минимум двама със специалност „Електроинженер”, един със специалност строителен инженер ПГС/ССС, един със специалност ОВК отопление и вентилация).

(доказва се с данни попълнени в Образец № 9 и приложенията към него) както следва:

1. Ръководителят на договора (ключов експерт 1) трябва да отговаря на следните изисквания:

- Да има инженерно-техническо и/или икономическо образование или еквивалентно – степен магистър;
- Да има най-малко 8 години опит по специалността;



ЕВРОПЕЙСКИ СЪЮЗ
Европейски фонд
за регионално развитие



Оперативна програма "Регионално развитие" 2007-2013

www.bgregion.eu

Инвестираме във Вашето бъдеще!

Проектът се финансира от Европейския фонд за регионално развитие и
от държавния бюджет на Република България



- Опит в управлението и/или изпълнението на инвестиционни проекти и /или проекти финансирани по Европейски и/или други международни програми и фондове.

2. Технически експерт (ключов експерт 2) трябва да отговаря на следните изисквания:

- Да има инженерно-техническо образование – степен магистър специалност „електро инженер”;
- Да има най-малко 5 години опит по специалността;
- Опит в управлението и/или изпълнението на проекти за токоизправителни станции **и (или) разпределителни подстанции** и съоръжения.

3. Техническият ръководител на обекта (ключов експерт 3) трябва да отговаря на следните изисквания:

- Да има придобита професионална квалификация, отговаряща на изискванията на чл. 163а, ал.2 от ЗУТ или еквивалентна
- Да има най-малко 3 години опит като технически ръководител на строителни обекти сходни с предмета на поръчката.

4. Отговорник за контрола на качеството (ключов експерт 4) трябва да отговаря на следните изисквания:

- Да има придобита професионална квалификация, отговаряща на изискванията на чл. 163а, ал.2 от ЗУТ или еквивалентна
- Да има най-малко 3 години опит в контрол на качеството в строителството и удостоверение за контрол по качеството в областта на строителството.



ЕВРОПЕЙСКИ СЪЮЗ
Европейски фонд
за регионално развитие



Оперативна програма "Регионално развитие" 2007-2013

www.bgregion.eu

Инвестираме във Вашето бъдеще!

Проектът се финансира от Европейския фонд за регионално развитие и
от държавния бюджет на Република България



5. Координатор по безопасност и здраве в строителството (ключов експерт 5) – трябва да отговаря на следните условия

- Да има придобита професионална квалификация, отговаряща на изискванията на чл. 163а, ал.2 от ЗУТ или еквивалентна
- Да има удостоверение за «КООРДИНАТОР ПО БЕЗОПАСНОСТ И ЗДРАВЕ В СТРОИТЕЛСТВОТО» или еквивалентно;
- Да има най-малко 3 години опит като координатор на строителни обекти по ЗБУТ.

6. Проектанти (ключови експерти 4), които трябва да отговаря на следните условия:

6.1. Минимум два проектанта:

- Да има образователна степен – магистър;
- Със специалност **електроинженер** или еквивалентно;
- Да имат удостоверения за «Пълна проектантска правоспособност» или еквивалентно за граждани да други държави (за текущата година);
- Да има най-малко 3 години опит в проектиране на инвестиционни проекти на токоизправителни станции **и (или)разпределителни подстанции**, съоръжения и други подобни.

6.2. Минимум един проектант:

- Със специалност **ПГС/ССС** или еквивалентно;
- Да имат удостоверения за «Пълна проектантска правоспособност» или еквивалентно за граждани да други държави (за текущата година);
- Да има най-малко 3 години опит в проектиране;

6.3. Минимум един проектант:



ЕВРОПЕЙСКИ СЪЮЗ
Европейски фонд
за регионално развитие



Оперативна програма "Регионално развитие" 2007-2013

www.bgregion.eu

Инвестираме във Вашето бъдеще!

Проектът се финансира от Европейския фонд за регионално развитие и
от държавния бюджет на Република България



- Със специалност **отопление и вентилация (ОВК)** или еквивалентно;
- Да имат удостоверения за «Пълна проектантска правоспособност» или еквивалентно за граждани да други държави (за текущата година);
- Да има най-малко 3 години опит в проектиране.

Едно лице не може да бъде предложено за изпълнение на две или повече от посочените по горе позиции.

Документите, удостоверяващи образованието, професионалната квалификация и опит на лицата са:

- копия от дипломи за завършено образование;
- копия от длъжностни характеристики, трудови книжки, граждански договори и други удостоверяващи професионалния опит на лицата;
- препоръки и референции издадени на предложените експерти (от други работодатели, ако имат такива);
- сертификат за преминал курс за контрол на качеството или еквивалентно – за отговорник за контрол на качеството;
- удостоверение за «Координатор по безопасност и здраве в строителството» - за Координатор по безопасност и здраве в строителството.

е) Участникът в процедурата трябва да разполага с необходимото техническото оборудване, което ще използва за изпълнение на обществената поръчка посочени в Образец № 12;

ж) Участникът в процедурата трябва да разполага или да имат сключен договор с орган за контрол от вида „С” (лаборатория), акредитиран съгласно БДС EN/ISO IEC 17020:2005 или еквивалентно.



ЕВРОПЕЙСКИ СЪЮЗ
Европейски фонд
за регионално развитие



Оперативна програма "Регионално развитие" 2007-2013

www.bgregion.eu

Инвестираме във Вашето бъдеще!

Проектът се финансира от Европейския фонд за регионално развитие и
от държавния бюджет на Република България



В случай, че участникът участва като обединение/консорциум, изброените по-горе изисквания в т. б), в), д), е) и ж) се прилагат за обединението/консорциума като цяло. Изискването по т. г) се отнасят за членовете на обединението съобразно разпределението на дейностите. Изискването по т. а) се отнася за физическото или юридическото лице, което ще осъществява строителство съобразно разпределението на дейностите описани в споразумението за създаване на обединението/ консорциума.

!!! Участникът ще бъде отстранен от участие в процедурата за възлагане на настоящата обществена поръчка, ако не отговаря на някое от горните изисквания.

2.2 Срок на валидност на офертите

Срокът на валидност на офертите е **180 (сто и осемдесет)** календарни дни и започва да тече от деня, следващ деня на крайния срок за подаване на офертите.

Срок на валидност на офертата е времето, през което участниците са обвързани с условията на представените от тях оферти.

Оферта с по – малък срок на валидност ще бъде отстранена от Възложителя като несъответстваща на изискванията.

Възложителят запазва правото си да изиска от допуснатите участници да удължат срока на валидност на офертите си до момента на сключване на договора за обществената поръчка.

III. ГАРАНЦИИ

3.1 Условия и размер на гаранцията за участие и начин на плащането :

Гаранцията за участие е в размер на **13 300 (тринадесет хиляди и триста) лева.**

Гаранцията се представя в една от следните форми:



ЕВРОПЕЙСКИ СЪЮЗ
Европейски фонд
за регионално развитие



Оперативна програма "Регионално развитие" 2007-2013

www.bgregio.eu

Инвестираме във Вашето бъдеще!

Проектът се финансира от Европейския фонд за регионално развитие и
от държавния бюджет на Република България



- а) депозит на парична сума по сметка на възложителя;
- б) банкова гаранция в полза на възложителя с условията посочени в Образец № 18, включен в документацията за участие.

Участникът избира сам формата на гаранцията за участие.

Когато участникът избере да внесе гаранцията за участие под формата на парична сума, същото следва да се извърши по банков път, по следната сметка на Възложителя:

IBAN: BG92CECB979010C6226500

BIC: CECBBGSF

Платежното нареждане за внесена парична сума трябва да бъде оригинал.

Когато участникът избере гаранцията за участие да бъде банкова гаранция, то условията по същата трябва да отговарят на тези по приложения в документацията образец на Банкова гаранция за участие в настоящата процедура със срок на валидност не по – малко от 180 (сто и осемдесет) календарни дни, считано от крайния срок за получаване на офертите и се представя в оригинал. Валидността на гаранцията за участие следва да покрива изцяло срока на валидност на офертата на участника.

При представяне на гаранцията за участие в платежното нареждане задължително следва да бъде записано «Гаранция за участие в процедура с идентификационен №», като се посочва идентификационния номер на поръчката, даден от Възложителя от обявлението, а когато не е посочен такъв в обявлението се посочва номера на Решението за откриване на процедурата, което е приложено в настоящата документация.

При представяне на гаранцията в платежното нареждане или в банковата гаранция изрично се посочва процедурата, за която се представя гаранцията.



ЕВРОПЕЙСКИ СЪЮЗ
Европейски фонд
за регионално развитие



Оперативна програма "Регионално развитие" 2007-2013

www.bgregion.eu

Инвестираме във Вашето бъдеще!

Проектът се финансира от Европейския фонд за регионално развитие и
от държавния бюджет на Република България



!!! Участниците, които не са представили платежно нареждане или документ за банкова гаранция или са представили банкова гаранция, която не отговаря на изискванията, ще бъдат отстранени от участие в откритата процедура за възлагане на обществена поръчка.

!!! Участникът ще бъде отстранен от участие в процедурата за възлагане на настоящата обществена поръчка, ако в представената банкова гаранция не е изрично посочено, че тя е безусловна и неотменима, че е в полза на „Тролейбусни превози“ ООД, Стара Загора, че е със срок на валидност минимум 180 календарни дни считано от крайния срок за получаване на офертите, и че е за настоящата обществена поръчка.

Банковите разходи по откриването на гаранцията са за сметка на участника. Той трябва да предвиди и заплати своите такси по откриване и обслужване на гаранцията така, че размерът на получената от Възложителя гаранция да не бъде по-малък от определения в настоящата процедура.

3.2 Задържане и освобождаване на гаранцията за участие

Задържането и освобождаването на гаранцията за участие се извършва по реда на чл. 61 и чл. 62 от ЗОП.

Възложителят освобождава гаранциите за участие на:

1. отстранените участници в срок 5 (пет) работни дни след изтичането на срока за обжалване на решението на Възложителя за определяне на изпълнител;
2. класираните на първо и второ място участници - след сключване на договора за обществена поръчка, а на останалите класирани участници - в срок 5 (пет) работни дни след изтичане на срока за обжалване на решението за определяне на изпълнител.



ЕВРОПЕЙСКИ СЪЮЗ
Европейски фонд
за регионално развитие



Оперативна програма "Регионално развитие" 2007-2013

www.bgregion.eu

Инвестираме във Вашето бъдеще!

Проектът се финансира от Европейския фонд за регионално развитие и
от държавния бюджет на Република България



При прекратяване на процедурата за възлагане на обществена поръчка гаранциите на всички кандидати или участници се освобождават в срок 5 работни дни след изтичане на срока за обжалване на решението за прекратяване.

Съгласно чл. 61, ал.1 от ЗОП, възложителят има право да задържи гаранцията за участие, когато участникът в процедурата за възлагане на обществена поръчка:

1. обжалва решението на възложителя, с което се обявява решението за определяне на изпълнител – до решаване на спора;

В случаите по чл. 61, ал.2, т.1 и т. 2, когато участникът е представил банкова гаранция, възложителят има право да пристъпи към упражняване на правата по нея.

Възложителят освобождава гаранциите без да дължи лихви за периода, през който средствата законно са престояли при него.

3.3 Условия и размер на гаранцията за изпълнение на договора и начин на плащането

Гаранцията за изпълнение на договора е в размер на 2 % (два процента) от стойността на договора без ДДС.

Гаранцията за изпълнение може да се внесе по банков път или може да се представи под формата на банкова гаранция.

Участникът избира сам формата на гаранцията за изпълнение. В документа следва да се отбележи предметът на поръчката.

Участникът, определен за изпълнител на обществената поръчка, представя банковата гаранция или платежния документ за внесената по банков път гаранция за изпълнение на договора при неговото сключване.



ЕВРОПЕЙСКИ СЪЮЗ
Европейски фонд
за регионално развитие



Оперативна програма "Регионално развитие" 2007-2013

www.bgregion.eu

Инвестираме във Вашето бъдеще!

Проектът се финансира от Европейския фонд за регионално развитие и
от държавния бюджет на Република България



Когато участникът избере гаранцията за изпълнение да бъде банкова гаранция, тогава в нея трябва да бъде изрично записано, че тя е безусловна и неотменима, че е в полза на „Тролейбусни превози” ООД, гр. Стара Загора, и че е със срок на валидност 6 /шест месеца / след изтичане срока на изпълнение на договора.

В случай на представяне на банкова гаранция, да се ползват образците, включени в документацията за участие (Образец № 19) или текста на представената банкова гаранция да съдържа условията описани в приложения Образец №19.

При представяне на гаранция в платежното нареждане или в банковата гаранция изрично се посочва договора, за който се представя гаранцията.

ИЗПЪЛНИТЕЛЯТ при подписване на Протокол - образец 16 за установяване годността на строежа и получаване на Разрешение за ползване следва да представи документ за внесена гаранция за добро изпълнение на задълженията си по договора, в съответствие с договореното в една от следните форми:

Гаранцията за добро изпълнение под формата на парична сума в размер на 1 /един/ % от общата стойност за СМР без ДДС трябва да бъде внесена по следната банкова сметка: IBAN: BG92CECB979010C6226500, BIC: CECBVBGSF в полза на «Тролейбуси превози» ЕООД.

Банкова гаранция за сума в лева в размер на 1 /един/ % от общата стойност за СМР със срок на валидност до приключване на най-дългия гаранционен срок съгласно ЗУТ. Гаранцията трябва да бъде безусловна, неотменима, с възможност да се усвои изцяло или на части в зависимост от претендираното обезщетение. Гаранцията трябва да съдържа задължение на банката гарант, да извърши безусловно плащане, при първо писмено искане от ВЪЗЛОЖИТЕЛЯТ, в случай че ИЗПЪЛНИТЕЛЯТ не е изпълнил някое от задълженията си по договора, в съответствие с определеното в него.



ЕВРОПЕЙСКИ СЪЮЗ
Европейски фонд
за регионално развитие



Оперативна програма "Регионално развитие" 2007-2013

www.bgregio.eu

Инвестираме във Вашето бъдеще!

Проектът се финансира от Европейския фонд за регионално развитие и
от държавния бюджет на Република България



Гаранцията за добро изпълнение на договора, се освобождава поетапно в срок до **30** (тридесет) календарни дни след писмено искане от страна на **ИЗПЪЛНИТЕЛЯ**, освен ако **ВЪЗЛОЖИТЕЛЯТ** не е усвоил същата, по причина на неизпълнение от на някое от задълженията му в съответствие с гаранционните условия, както следва:

- след изтичане на първата година – 50 % от стойността на гаранцията за добро изпълнение;
- след изтичане на третата година – 40 % от стойността на гаранцията за добро изпълнение;
- след изтичане на най-дългия гаранционен срок – 10 % от стойността на гаранцията за добро изпълнение.

ВЪЗЛОЖИТЕЛЯТ освобождава гаранцията по този член в срок от 30 (тридесет) дни, след писмено искане от страна на **ИЗПЪЛНИТЕЛЯ**, освен ако **ВЪЗЛОЖИТЕЛЯТ** не е усвоил същата, по причина на неизпълнение от на някое от задълженията му в съответствие с гаранционните условия.

ВЪЗЛОЖИТЕЛЯТ не дължи на **ИЗПЪЛНИТЕЛЯ** лихви върху сумите по гаранцията за изпълнение, за времето, през което тези суми законно са престояли при него.

3.4 Задържане и освобождаване на гаранцията за изпълнение

Условията, при които гаранцията за изпълнение се задържа или освобождава се уреждат с договора за възлагане на обществената поръчка между Възложителя и Изпълнителя.

Договорът за възлагане на обществената поръчка не се сключва преди спечелилият участник да представи документ за гаранция за изпълнение, съгласно обявените изисквания.

Възложителят освобождава гаранцията за изпълнение, без да дължи лихви за периода, през който средствата законно са престояли при него.



ЕВРОПЕЙСКИ СЪЮЗ
Европейски фонд
за регионално развитие



Оперативна програма "Регионално развитие" 2007-2013

www.bgregion.eu

Инвестираме във Вашето бъдеще!

Проектът се финансира от Европейския фонд за регионално развитие и
от държавния бюджет на Република България



3.5 Гаранция за авансово плащане

Банкова гаранция за стойността на авансовото плащане със срок на валидност не по-малко от 30 дни, след изтичане на срока за изпълнение на обекта за **ЕТАП ВТОРИ „Рехабилитацията на ТИС”** и представяне на фактура. Сумата на авансовото плащане се приспада пропорционално от всеки акт за действително извършена работа.

Гаранцията за авансово плащане (при поискан аванс) да се представи под формата на банкова гаранция.

Изпълнителят представя гаранция за авансово плащане заедно с фактурата за авансово плащане при започване на етап **„Рехабилитацията на ТИС”**.

В гаранцията за авансово плащане трябва да бъде изрично записано, че тя е безусловна и неотменима и че е в полза на **„Тролейбусни превози” ООД, Стара Загора**.

Срокът на валидност на гаранцията за авансово плащане се урежда с договора за възлагане на обществената поръчка между Възложителя и Изпълнителя.

За банкова гаранция да се ползват образците, приложени в документацията за участие (Образец № 20) или текста на представената банкова гаранция да съдържа условията описани в приложения Образец №20

3.6 Задържане и освобождаване на гаранцията за авансово плащане

Условията, при които гаранцията за авансово плащане се задържа или освобождава се уреждат с договора за възлагане на обществената поръчка между Възложителя и Изпълнителя.

Възложителят освобождава гаранцията за авансово плащане без да дължи лихви за периода, през който средствата законно са престояли при него.



ЕВРОПЕЙСКИ СЪЮЗ
Европейски фонд
за регионално развитие



Оперативна програма "Регионално развитие" 2007-2013

www.bgregion.eu

Инвестираме във Вашето бъдеще!

Проектът се финансира от Европейския фонд за регионално развитие и
от държавния бюджет на Република България



IV. ДОКУМЕНТАЦИЯ ЗА УЧАСТИЕ

4.1 Място и срок за получаване на документацията за участие

Заинтересованите лица могат да се запознаят и получат пълния пакет на документацията за участие на сайта на община Стара Загора, раздел „Профил на купувача” www.starazagora.bg/bg/obshtestveni-por-chki

V. РАЗЯСНЕНИЯ

5.1 Искане на разяснения

Всяко заинтересовано лице може да поиска писмено от Възложителя разяснения по документацията за участие.

5.2.1 Срокове за искане на разяснения

Лицата могат да поискат писмено от възложителя разяснения по документацията за участие до изтичането на срока за нейното получаване.

5.2.2 Срокове за отговор

Възложителят е длъжен да отговори в срок от 4 /четири/ календарни дни от датата, на която е постъпило запитването.

Възложителят ще публикува всички разяснения на сайта на община Стара Загора в раздел профил на купувача на www.starazagora.bg/bg/obshtestveni-por-chki и ще ги изпрати на всички участници представили адрес за кореспонденция. Посещение на място и запознаване с условията на строителната площадка

5.2.3 Посещение на място и запознаване с условията на строителната площадка



ЕВРОПЕЙСКИ СЪЮЗ
Европейски фонд
за регионално развитие



Оперативна програма "Регионално развитие" 2007-2013

www.bgregion.eu

Инвестираме във Вашето бъдеще!

Проектът се финансира от Европейския фонд за регионално развитие и
от държавния бюджет на Република България



Участникът трябва да посети строителната площадка и да се запознае с условията на място и да оцени на своя отговорност, за своя сметка и риск всички необходими фактори за подготовката на неговата оферта и подписването на договора.

Посещения на строителната площадка се организират от Възложителя всеки четвъртък след датата на публикуване на Обявлението от 10⁰⁰ч. с начален пункт на адрес: „Тролейбусни превози” ООД, кв. „Индустриален”. Лице за контакти – Валентин Дончев. Предварително заявяване за посещенията на място се прави 2 /два/ дни по-рано на тел. 0885997735.

В случай на консорциум/обединение, посещението на място не е задължително за всички членове на консорциума/обединението. Един член може да представлява консорциума/обединението.

Разяснения на въпроси по документацията за участие по време на посещението на място няма да бъдат давани от Възложителя.

VI. ОФЕРТА

6.1 Подготовка на офертата

Участниците трябва да проучат всички указания и условия за участие, дадени в документацията за участие.

При изготвяне на офертата всеки участник трябва да се придържа точно към условията, обявени от Възложителя.

Отговорността за правилното разучаване на документацията за участие се носи единствено от участниците.

Представянето на оферта задължава участника да приеме напълно всички изисквания и условия, посочени в тази документация, при спазване на ЗОП.



ЕВРОПЕЙСКИ СЪЮЗ
Европейски фонд
за регионално развитие



Оперативна програма "Регионално развитие" 2007-2013

www.bgregion.eu

Инвестираме във Вашето бъдеще!

Проектът се финансира от Европейския фонд за регионално развитие и
от държавния бюджет на Република България



Поставянето от страна на участника на условия и изисквания, които не отговарят на обявените в документацията, води до отстраняване на този участник от участие в процедурата.

Всеки участник в процедурата има право да представи само една оферта.

Лице, което участва като подизпълнител в офертата на друг участник, не може да представя самостоятелна оферта.

При подаване на офертите си участниците могат да посочат коя част от тях има конфиденциален характер и да изискат от възложителя да не я разкрива.

Възложителят няма право да разкрива информация, предоставена му от участници, посочена от тях като конфиденциална по отношение на технически или търговски тайни.

Документите в представената оферта да са подредени съобразно списък на документите, изготвен от участника.

Офертата се представя в един оригинал, в писмен вид, на хартиен носител, надлежно пдвързана и номерирана по страници.

Офертата се подава на български език. Когато участникът в процедурата е чуждестранно физическо или юридическо лице или техни обединения, офертата се подава на български език, регистрационните документи се представят в официален превод, а документите, които са на чужд език, се представят в превод.

Всяка оферта трябва да съдържа документите, доказателствата и обстоятелствата, посочените от възложителя в документацията за участие, и да бъде оформена по приложените към нея образци.

Когато участникът е обединение (консорциум), което не е регистрирано като самостоятелно юридическо лице, участниците в обединението следва да сключат



ЕВРОПЕЙСКИ СЪЮЗ
Европейски фонд
за регионално развитие



Оперативна програма "Регионално развитие" 2007-2013

www.bgregio.eu

Инвестираме във Вашето бъдеще!

Проектът се финансира от Европейския фонд за регионално развитие и
от държавния бюджет на Република България



договор/споразумение помежду си. Договорът/споразумението се представя в оригинал или нотариално заверено копие.

Офертата се подписва от законно оторизирания представител на участника съгласно търговската му регистрация или от надлежно упълномощено/и лице/а. Пълномощното следва да се представи в оригинал или нотариално заверено копие. В случай, че участникът е обединение, офертата се подписва от лицето/водещия член на обединението, определено да представлява обединението/консорциума. Ако не е определено такова лице, то всички членове на обединението трябва с изрично пълномощно (оригинал или нотариално заверено копие) да овластят представител на обединението, което да подпише офертата и да приложат това пълномощно в офертата си.

Участниците могат да използват ресурсите на други физически или юридически лица при изпълнение на поръчката, при условие, че докажат, че ще имат на свое разположение тези ресурси.

До изтичане на срока за подаване на офертата, всеки участник в процедурата може да промени, допълни или оттегли офертата си. След крайния срок за подаване на офертите участниците не могат да променят или допълват офертите си. Оттеглянето на оферта след изтичане на крайния срок за получаване на оферти може да има като последица задържане на гаранцията за участие в полза на възложителя.

В настоящата документация са приложени образци, под формата на които следва да бъде представена офертата.

Участникът не може в офертата си да поставя условия и изисквания, които не отговарят на обявените в документацията или да представя повече от една оферта, или да



ЕВРОПЕЙСКИ СЪЮЗ
Европейски фонд
за регионално развитие



Оперативна програма “Регионално развитие” 2007-2013

www.bgregion.eu

Инвестираме във Вашето бъдеще!

Проектът се финансира от Европейския фонд за регионално развитие и
от държавния бюджет на Република България



представя оферта с варианти, или да представя самостоятелна оферта, въпреки че в оферта на друг участник е посочен като подизпълнител.

Във връзка с порвеждането на процедурата и подготовката на офертите от участниците за въпроси, които не са разгледани в настоящите указания, се прилагат Закона за обществените поръчки, Обявлението за откриване на процедурата и условията, посочени в други документи от настоящата документация за участие в процедурата.

6.2 Съдържание на офертата

Съгласно изискванията на Закона за обществените поръчки и обявените от възложителя условия, офертите на участниците задължително съдържат три отделни запечатани, непрозрачни и надписани плика, както следва:

- **ПЛИК 1 – „Документи за подбор”** в който се поставят документите, изисквани от възложителя съгласно чл. 56, ал. 1, т. 1 - 7, 10 – 12 на ЗОП, отнасящи се до критериите за подбор на участниците или кандидатите,
- **ПЛИК 2 - “Предложение за изпълнение на поръчката”**, подготвено съгласно изискванията дадени и в настоящите указания - Образец № 15 “Техническо предложение”, Линеен календарен план и съпътстващите документи
- **ПЛИК 3 - “Предлагана цена”** - съдържа – попълнен и подписан Образец № 16 “Ценово предложение” заедно с Приложения към офертата - хонорар сметка Образец № 16а и Индикативни количествено стойностни сметки Образец № 16б.

Извън плика с надпис „Предлагана цена” не трябва да е посочена никаква информация относно цената на поръчката. Участници, които по какъвто и да е начин са включили някъде в



ЕВРОПЕЙСКИ СЪЮЗ
Европейски фонд
за регионално развитие



Оперативна програма "Регионално развитие" 2007-2013

www.bgregion.eu

Инвестираме във Вашето бъдеще!

Проектът се финансира от Европейския фонд за регионално развитие и
от държавния бюджет на Република България



офертата си извън пликa „Предлагана цена” елементи, свързани с предлаганата цена (или части от нея) ще бъде отстранен от участие в процедурата.

6.2.1 ПЛИК 1 – „Документи за подбор”

- (1) **Списък на документите**, съдържащи се в офертата, подписан от участника;
- (2) **Кратка анотация**/кратко представяне за досегашната дейност на участника по предмета на поръчката;
- (3) **Оферта** – Образец № 1;
- (4) **Административни сведения** - Образец № 2;
- (4а) **Нотариално заверено пълномощно на лицето, подписващо офертата** – представя се, когато офертата (или някой документ от нея) не е подписана от управляващия и представляващ участника съгласно актуалната му регистрация, а от изрично упълномощен негов представител. Пълномощното следва да съдържа всички данни на лицата (упълномощен и упълномощител), както и изрично изявление, че упълномощеното лице има право да подпише офертата или отделни документи от нея.

Пълномощникът не може да подписва декларациите, които са лични и се подписват от указаните в документацията лица.

- (5) **Декларация за запознаване с условията на договора и условията на процедурата** – управляващият и представляващ участника в процедурата попълва и подписва декларацията по приложения образец към настоящата документация (Образец № 3).

Когато участникът е обединение, декларацията се представя за всяко физическо или юридическо лице, включено в обединението.



ЕВРОПЕЙСКИ СЪЮЗ
Европейски фонд
за регионално развитие



Оперативна програма "Регионално развитие" 2007-2013

www.bgregio.eu

Инвестираме във Вашето бъдеще!

Проектът се финансира от Европейския фонд за регионално развитие и
от държавния бюджет на Република България



Когато участникът предвижда участие на подизпълнители, декларацията се представя и за тях.

(6) Регистрационни документи на участника:

Копие от документа за регистрация или ЕИК съгласно чл. 23 от Закона за търговския регистър, заверено "Вярно с оригинала" с подпис и печат, когато участникът е юридическо лице или едноличен търговец, а когато участникът е физическо лице – копие от документа за самоличност.

За юридически лица и ЕТ, които не са регистрирани по реда на Закона за търговския регистър (ЗТР) се представя:

- копие от документа за първоначална съдебна регистрация;
- валидно удостоверение за актуално състояние - оригинал;

Когато участникът не представи ЕИК, освен копие от документа за регистрация, прилага и удостоверение за актуално състояние (извлечение от Търговския регистър).

Чуждестранните лица представят съответен документ, еквивалентен на посочените., издаден от съдебен или административен орган в държавата, в която са установени, който се представя в официален превод*. В случай, че съответното национално законодателство на участника не предвижда еквивалентен документ, участникът представя декларация за липсата на еквивалентен документ.

За допускане до участие в процедура на участниците, установени в друга държава - членка на Европейския съюз, възложителят няма право да изисква набавянето на сертификат или документ за регистрация от административен орган, ако те представят еквивалентен документ, издаден от държавата, в която са установени. Представените документи по т.6.1. - т.6.4. (за юридическо лице), следва ясно да посочват лицата, участващи в управлението на дружеството.



ЕВРОПЕЙСКИ СЪЮЗ
Европейски фонд
за регионално развитие



Оперативна програма "Регионално развитие" 2007-2013

www.bgregion.eu

Инвестираме във Вашето бъдеще!

Проектът се финансира от Европейския фонд за регионално развитие и
от държавния бюджет на Република България



ОПРР

Забележка: В случай, че в управителните и контролни органи на участника има юридически лица, в офертата си участникът прилага следните документи:

Ако юридическото лице, член на управителен или контролен орган не е пререгистрирано по реда на ЗТР – валидно удостоверение за актуално състояние;

Ако юридическото лице, член на управителен или контролен орган е пререгистрирано по реда на ЗТР - се представя извлечение от Търговския регистър или ЕИК;

- За физически лица – копие от документа за самоличност.
- За чуждестранните лица – съответен еквивалентен документ, издаден от съдебен или административен орган в държавата в която е установен, който се представя в официален превод*.

Забележка: Всички документи представени на чужд език б.2.1 (б) следва да са придружени от официален превод* на български език.

*Официален превод е превод, съгласно т.1ба от Параграф 1 на Допълнителните разпоредби към ЗОП

(7) Споразумение за създаване на обединение за участие в обществената поръчка, когато участникът е обединение, което не е юридическо лице и **Декларация от членовете на обединението/консорциума за разпределение на дейностите (ако това не е посочено в соприазумението)** – оригинал или нотариално заверено копие на споразумението и/или оригинали на Декларациите.

(8) Нотариално заверен документ, подписан от лицата в обединението, в който задължително се посочва представляващият, който да подаде офертата и да попълни и подпише документите, които са общи за обединението (когато участникът е обединение, което



ЕВРОПЕЙСКИ СЪЮЗ
Европейски фонд
за регионално развитие



Оперативна програма "Регионално развитие" 2007-2013

www.bgregion.eu

Инвестираме във Вашето бъдеще!

Проектът се финансира от Европейския фонд за регионално развитие и
от държавния бюджет на Република България



не е юридическо лице и лицето подаващо офертата, не е изрично вписано в споразумението, с което се създава обединението), с изключение на случаите, когато това упълномощаване е извършено в самото споразумение;

(9) Декларация за удостоверяване на това, че представител на участника е посетил обектите от предмета на поръчката и се е запознал на място с условията на изпълнението – свободна форма- оригинал

(10) Документ за внесена гаранция за участие – оригинал на вносната бележка или оригинал на банковата гаранция за участие;

(11) Декларация по чл. 47, ал. 1, т. 1 (без б. „е“), ал. 2, т. 2 и т. 5 и ал. 5, т. 1 от ЗОП (оригинал) – попълва се и се подписва по приложения образец към настоящата документацията (Образец – № 4).

В случай, че участникът е юридическо лице, декларацията се подписва задължително от лицата, посочени в чл. 47, ал. 4 от ЗОП.

В случай, че участникът е обединение, декларация се представя за всяко физическо или юридическо лице, включено в обединението, съобразно чл. 56, ал. 3, т. 1 от ЗОП.

Когато деклараторът е чуждестранен гражданин, декларацията, която е на чужд език се представя и в превод.

Когато участникът предвижда участие на подизпълнители, документът се представя за всеки един от тях, съобразно чл. 47, ал. 8 от ЗОП.

(12) Декларация чл. 47, ал. 1, т. 2 и 3, ал. 2, т. 1, 3 и 4 и ал. 5, т. 2 от ЗОП (оригинал) – попълва се, подписва се и се подпечатва по приложения образец към настоящата документацията (Образец № 5).



ЕВРОПЕЙСКИ СЪЮЗ
Европейски фонд
за регионално развитие



Оперативна програма "Регионално развитие" 2007-2013

www.bgregio.eu

Инвестираме във Вашето бъдеще!

Проектът се финансира от Европейския фонд за регионално развитие и
от държавния бюджет на Република България



ОПРР

Декларация за отсъствие на цитираните обстоятелства е достатъчно да бъде подадена от едно от лицата, които могат самостоятелно да представляват участника, когато участник е юридическо лице, съобразно нормата на чл. 47, ал. 6 от ЗОП.

В случай, че участникът е обединение, декларация се представя за всяко физическо или юридическо лице, включено в обединението, съобразно чл. 56, ал. 3, т. 1 от ЗОП при спазване на условията по чл. 47, ал. 6 от ЗОП.

Когато деклараторът е чуждестранен гражданин, декларацията, която е на чужд език се представя и в превод.

Когато участникът предвижда участие на подизпълнители, документът се представя за всеки един от тях, съобразно чл. 56, ал. 2 при условията на чл. 47, ал. 8 и от ЗОП.

Забележка: Чуждестранните юридически и физически лица удостоверяват, че за тях не са налице обстоятелствата по чл. 47, ал. 1 и ал. 2 от ЗОП, съгласно законодателството на държавата, в която са установени. Когато в съответната чужда държава не се издават документите по ал. 2, или когато те не включват всички случаи по чл. 47, ал. 1 и ал. 2, участникът представя клетвена декларация, ако такава декларация има правно значение според закона на държавата, в която е установен. Когато клетвената декларация няма правно значение според съответния национален закон, участникът представя официално заявление, направено пред съдебен или административен орган, нотариус или компетентен професионален или търговски орган в държавата, в която той е установен.

(13) Доказателства за ИКОНОМИЧЕСКОТО И ФИНАНСОВО СЪСТОЯНИЕ – съгласно чл.50 от ЗОП (изискуеми документи): Информация за общо оборот за предходните три приключени финансови години 2010 г., 2011 г. и 2012 г. и оборот от дейности сходни с предмета на поръчката - *оригинал на Образец № 7 и приложени заверени копия на отчет за*



ЕВРОПЕЙСКИ СЪЮЗ
Европейски фонд
за регионално развитие



Оперативна програма "Регионално развитие" 2007-2013

www.bgregion.eu

Инвестираме във Вашето бъдеще!

Проектът се финансира от Европейския фонд за регионално развитие и
от държавния бюджет на Република България



приходите и разходите, баланс и „справки за приходите на строителните предприятия по видове строителство за съответните години (2010г., 2011г. и 2012г.)“

Прилагането на баланси и отчети за приходите и разходите не се изисква, когато същите са публикувани в Търговския регистър за което участника прилага декларация.

(14) Валидна застраховка "професионална отговорност" в строителството и проектирането, съгласно чл.171 от ЗУТ. заверено от участника копие "Вярно с оригинала", с подпис и печат и Декларация, в която участникът декларира, че ако бъде избран за сключване на договор по настоящата поръчка, ще продължи действащата застраховка до срока на изтичане на договора;

Доказателства за техническа възможност и квалификация за изпълнение на настоящата обществена поръчка;

(15) Заверено копие на Удостоверение за вписване в Централния професионален регистър на строителя към Строителната камара за изпълнение на строежи ТРЕТА категория втора и трета група група строежи съгласно чл.5, ал.6 от ПРВВЦПРС или еквивалентно;

Удостоверението трябва да е придружено с валиден талон по чл. 23, ал. 1 от ПРВВЦПРС или съответния валиден еквивалентен документ, доказващ регистрацията на участника в някой от професионалните или търговски регистри на държавата, в която е установен, или декларация или удостоверение за наличието на такава регистрация от компетентните органи съгласно националния му закон

(16) Списък на изпълнените договори за дейности сходни с предмета на настоящата поръчка. /по смисъла на чл.51, ал.1 т.2 от ЗОП/ (Образец № 8). Списъка да дава ясна представа



ЕВРОПЕЙСКИ СЪЮЗ
Европейски фонд
за регионално развитие



Оперативна програма "Регионално развитие" 2007-2013

www.bgregion.eu

Инвестираме във Вашето бъдеще!

Проектът се финансира от Европейския фонд за регионално развитие и
от държавния бюджет на Република България



за вида на договора, клиента, мястото на изпълнение, обема и стойността на изпълнените видове работи.

(17) Заверени копия на препоръки за добро изпълнение за договори посочени в Образец № 8 - доказва се със заверени копия на препоръки - един брой за изработване на инвестиционен проект техническа или работна фаза за изграждане/рехабилитация/ремот на токоизправителни станции и/или разпределителни подстанции , съоръжения или подобни и минимум един брой за изграждане/рехабилитация/ремот на токоизправителни станции и/или разпределителни подстанции , съоръжения или подобни или минимум един брой за инженеринг /проектиране и изграждане/рехабилитация/ремот на токоизправителни станции и/или разпределителни подстанции , съоръжения или подобни

Забележка: Референцията/препоръката за добро изпълнение, следва да съдържа всички задължителни реквизити, съобразно чл. 51, ал. 1, т.2 от ЗОП (стойност, период на изпълнение, получател и качество на изпълнението на възложените дейности - дали то е изпълнено професионално и в съответствие с нормативните изисквания).

(18) Заверени копия на валидни сертификати - ISO 9001:2008 – система за управление на качеството или еквивалент или други доказателства за еквивалентни мерки за осигуряване на качеството, с обхват на приложение в областта на проектиране и изграждане/рехабилитация на токоизправителни станции и (или)разпределителни подстанции, съоръжения; Сертификат за разработена и внедрена интегрирана система за управление на околна среда ISO 14001:2004 или еквивалент или други доказателства за еквивалентни мерки за опазване на околната среда, с предметен обхват в областта на изграждане/рехабилитация на токоизправителни станции и (или)разпределителни подстанции, съоръжения; Сертификат за внедрена система за безопасни условия на труд OHSAS 18001:2007 или еквивалент или други доказателства за



ЕВРОПЕЙСКИ СЪЮЗ
Европейски фонд
за регионално развитие



Оперативна програма "Регионално развитие" 2007-2013

www.bgregion.eu

Инвестираме във Вашето бъдеще!

Проектът се финансира от Европейския фонд за регионално развитие и
от държавния бюджет на Република България



еквивалентни мерки за безопасни условия на труд, с предметен обхват в областта на изграждане/рехабилитация на токоизправителни станции и (или) разпределителни подстанции, съоръжения

(19) Списък и данни на екипа от експерти, които ще отговорят за изпълнението на поръчката съгласно изискванията на т. 2.1.4 д) - Образец № 9, придружен с автобиографиите им, съгласно Образец № 10, Декларации Образец № 11 или копия на трудови договори и приложени доказателства за квалификация и професионален опит;

Документите, удостоверяващи образованието, професионалната квалификация и опит на лицата са:

- копия от дипломи за завършено образование;
- копия от длъжностни характеристики, трудови книжки, граждански договори и други удостоверяващи професионалния опит на лицата;
- препоръки и референции издадени на предложените експерти (от други и настоящи работодатели, ако имат такива);
- сертификат за преминал курс за контрол на качеството или еквивалентно – за отговорник за контрол на качеството;
- удостоверение за «Координатор по безопасност и здраве в строителството» - за Координатор по безопасност и здраве в строителството.

(20) Декларация за техническото оборудване, с което разполага участника и ще използва за изпълнение на обществената поръчка по смисъла на чл.51, ал.1, т.9 от ЗОП (Образец №12), придружен с доказателства за собствеността на техниката или основанието за ползване (талони на техниката или договор за наем или лизинг за наета техника).



ЕВРОПЕЙСКИ СЪЮЗ
Европейски фонд
за регионално развитие



Оперативна програма "Регионално развитие" 2007-2013

www.bgregion.eu

Инвестираме във Вашето бъдеще!

Проектът се финансира от Европейския фонд за регионално развитие и
от държавния бюджет на Република България



ОПРР

Забележки: Участникът може да използва ресурсите на други физически или юридически лица при изпълнение на поръчката, при условие че докаже, че ще има на свое разположение тези ресурси.

(21) Заверено копие на договор или документи доказващи, че участника разполага или да има сключен договор с орган за контрол от вида „С” (лаборатория), акредитиран съгласно БДС EN/ISO IEC 17020:2005 или еквивалентно.

(22) Декларация по чл.56, ал.1, т.8 от ЗОП за използване/неизползване на подизпълнители, които ще участват при изпълнение на поръчката и дела на тяхното участие - съгласно образеца (Образец № 13). Списък с данни за подизпълнителите и дела на тяхното участие (ако се използват такива). Следва да се посочи процента от общата стойност на конкретната част от предмета на обществената поръчка, която ще бъде изпълнена от всеки подизпълнител.

В случай, че участникът предвижда използването на подизпълнители, същите следва да попълнят и приложат следните изискуеми документи.

а) Декларация от подизпълнителя потвърждаваща съгласие за участие като подизпълнител - попълва се, подписва се от представляващия подизпълнителя и се подпечатва съгласно образеца (Образец №14).

В случай, че участник декларира дяловото участие за подизпълнител/и в Образец № 13 всеки подизпълнител освен декларация Образец №14 трябва да представи и документи съгласно чл. 56 ал.2 на ЗОП;

(23) Декларация по чл. 56, ал.1, т.11 от ЗОП, че са спазени изискванията за закрита на заетостта, включително минимална цена на труда и условията на труд - по Образец № 21 (в оригинал).



ЕВРОПЕЙСКИ СЪЮЗ
Европейски фонд
за регионално развитие



Оперативна програма "Регионално развитие" 2007-2013

www.bgregion.eu

Инвестираме във Вашето бъдеще!

Проектът се финансира от Европейския фонд за регионално развитие и
от държавния бюджет на Република България



Забележка: При подписването на декларацията следва да се има предвид следното:

- **Използването на по-висок размер от минималната цена на труда при определянето на предлаганата цена от офертата е допустимо;**

Забележка: "Минимална цена на труд", съобразно разпоредбата на §1, т.12 от ДР на ЗОП е минималният размер на заплащане на работната сила, определен като минимален месечен размер на осигурителния доход по дейности и групи професии съгласно чл.8, т.1 от Закона за бюджета на държавното обществено осигуряване (ЗБДОО) за съответната година.

Информация за мин. месечен размер на осигурителния доход по дейности и групи професии може да бъде получена от НОИ.

Органите, от които участниците могат да получат необходимата информация за задълженията, свързани със закрила на заетостта и условията на труд, които са в сила в Република България са Агенция по заетостта и Изпълнителна агенция „Главна инспекция по труда“.

!!! Когато участникът е Обединение, което не е юридическо лице декларацията по т.23 се представя само за участниците в Обединението, които ще изпълняват дейности, свързани със строителството.

*!!! Когато Участникът предвижда участие на **подизпълнители**, декларацията по т.23 се представя за всеки от посочените подизпълнители.*

Когато участникът в процедурата е обединение, което не е юридическо лице:

* документите по точки (2), (4), (5), (6), (11) и (12) се представят от всяко физическо или юридическо лице, включено в обединението/консорциума;



ЕВРОПЕЙСКИ СЪЮЗ
Европейски фонд
за регионално развитие



Оперативна програма "Регионално развитие" 2007-2013

www.bgregion.eu

Инвестираме във Вашето бъдеще!

Проектът се финансира от Европейския фонд за регионално развитие и
от държавния бюджет на Република България



*документите по точки (13), (16), (17), (19), (20), (21) и (23) се представят от физическото или юридическо лице, включено в обединението, чрез което се доказват изискванията на Възложителя – критериите за подбор и в зависимост от дейностите и функциите, които ще извършва и за които отговаря;

* документът по точка (14) се представят от физическото или юридическото лице което ще осъществява строителство и проектиране, съобразно разпределението на дейностите описан в споразумението за създаване на обединение/косорциум.

*документът по точка (15) се представят от физическото или юридическото лице което ще осъществява строителство, съобразно разпределението на дейностите описан в споразумението за създаване на обединение/косорциум.

* документът по точка (18) се представят от физическото или юридическото лице съобразно разпределението на дейностите описан в споразумението за създаване на обединение/косорциум.

*документите по точки (1), (3), (5), (7), (8), (9), (10), (11), (12) и (22) се подготвят и подписват от лицето, което е упълномощено от членовете на обединението/консорциума съгласно споразумението по т.(7) или с пълномощното по т. (8).

Всички документи в офертите на участниците, които не са на български език, се представят и в превод.

!!! Ако участник не представи някой от посочените в точка 6.2.1 от настоящите „Указания за участие” документи, включително и след провеждане на процедурата по чл.68, ал.8 от ЗОП, ще бъде отстранен от участие в процедурата по възлагане на обществената поръчка.



ЕВРОПЕЙСКИ СЪЮЗ
Европейски фонд
за регионално развитие



Оперативна програма “Регионално развитие” 2007-2013

www.bgregion.eu

Инвестираме във Вашето бъдеще!

Проектът се финансира от Европейския фонд за регионално развитие и
от държавния бюджет на Република България



6.2.2 ПЛИК 2 - Предложение за изпълнение на поръчката

В ПЛИК 2 трябва се постави:

(1) Техническото предложение – Образец № 15 – попълнено и подписано оригинал

Приложения към “Техническо предложение”

(2) Линеен календарен план

(3) Други технически документи, свързани с техническото предложение и доказващи качеството на предложението на участника

Участникът попълва задължително в Образец № 15 - “Техническо предложение” –

1. Срок за изпълнение на проектирането
2. Срок за отстраняване на забележки от ВЪЗЛОЖИТЕЛЯ във връзка с неточности и непълноти в ЕТАП ЕДНО – проектиране.
3. Срок за изпълнение на рехабилитацията на ТИС
4. Предложен от участника гаранционен срок

!!!! Гаранционните срокове на отделните видове строително-монтажни работи не трябва да са по-малки на изискуемните по изискуемите съгласно НАРЕДБА № 2 от 31.07.2003 г. за въвеждане в експлоатация на строежите в Република България и минимални гаранционни срокове за изпълнени строителни и монтажни работи, съоръжения и строителни обекти.

Предложения за допълнително предложение гаранционни срокове трябва да са обосновани и доказани от участника с по-високо качество на вложените материали и технологии.



ЕВРОПЕЙСКИ СЪЮЗ
Европейски фонд
за регионално развитие



Оперативна програма "Регионално развитие" 2007-2013

www.bgregio.eu

Инвестираме във Вашето бъдеще!

Проектът се финансира от Европейския фонд за регионално развитие и
от държавния бюджет на Република България



!!!! Забележка: В техническата оферта не се посочват цени

!!! Участник, който не е попълнил задължителните точки в "Техническото предложение" - Срокове за изпълнение на проектирането, срок за отстраняване на забележки от ВЪЗЛОЖИТЕЛЯ във връзка с неточности и непълноти в ЕТАП ЕДНО – проектиране и срок за строителните и монтажни работи, гаранционни срокове, който не може да обоснове предложеният от него срок за изпълнение, ще бъде отстранен от участие в процедурата.

!!!! Предложение на участник за гаранционен срок на строително-монтажните работи по-малък от изискуемия съгласно НАРЕДБА № 2 от 31.07.2003 г. за въвеждане в експлоатация на строежите в Република България и минимални гаранционни срокове за изпълнени строителни и монтажни работи, съоръжения и строителни обекти ще бъде отстранен от процедурата.

6.2.3 ПЛИК 3 - Предлагана цена

Попълва се образеца на ценово предложение - **Образец № 16** като крайното ценово предложение да не бъде закръглено, а да бъде изписано до стотинка, да бъде посочена стойността без ДДС и стойността с ДДС.

Към ценовата оферта се прилагат хонорар сметка Образец № 16а и Индикативне количествено стойностна сметка Образец № 16б.

Ценовата оферта трябва да съответства на техническата оферта по отношение на дейностите за изпълнение на поръчката.

Участникът е единствено отговорен за евентуално допуснати грешки и пропуски в изчисленията на предложените от него цени, което удостоверява с подпис и печат на всеки един документ, включен в ценовото предложение.



ЕВРОПЕЙСКИ СЪЮЗ
Европейски фонд
за регионално развитие



Оперативна програма "Регионално развитие" 2007-2013

www.bgregion.eu

Инвестираме във Вашето бъдеще!

Проектът се финансира от Европейския фонд за регионално развитие и
от държавния бюджет на Република България



При несъответствие между цифровата и изписаната с думи цена ще се взима в предвид изписаната с думи.

!!! При несъответствие между отделните и обща калкулирана цена участникът ще бъде отстранен от участие в процедурата.

!!! Общата сума на Количествено-стойностната сметка трябва да е идентична със сумата без ДДС, посочена в ценовата оферта. При несъответствие участникът ще бъде отстранен от участие в процедурата.

!!! Участник, на който ценовото предложение не съответства на техническото, ще бъде отстранен от участие в процедурата.

!!! Участници, които и по какъвто и да е начин са включили някъде в офертата си извън плика "Предлагана цена" елементи, свързани с предлаганата цена (или части от нея), ще бъдат отстранени от участие в процедурата.

Всички документи трябва да са:

- Заверени (когато са копие с гриф "Вярно с оригинала", подпис и свеж печат, освен документите, за които са посочени конкретни изисквания за вида и заверката им).
- Документите и данните в офертата се подписват само от лица с представителни функции – назовани в съдебната регистрация и удостоверението за актуално състояние, издадено от съответния компетентен орган и/или упълномощените за това лица. Във втория случай се изисква да се представи нотариално заверено пълномощно за изпълнението на такива функции.
- Всички документи, свързани с офертата, следва да бъдат на български език или да са с превод на български език. Ако в предложението са включени документи и референции на



ЕВРОПЕЙСКИ СЪЮЗ
Европейски фонд
за регионално развитие



Оперативна програма "Регионално развитие" 2007-2013

www.bgregio.eu

Инвестираме във Вашето бъдеще!

Проектът се финансира от Европейския фонд за регионално развитие и
от държавния бюджет на Република България



чужд език, то те следва да са придружени от превод на български език с изключение на документите по чл.56 ал.1 т.1 от ЗОП, които се представят в официален превод.

- Всички страници на оригинала трябва да са номерирани последователно.

6.2.4 Запечатване

Офертата, систематизирана съобразно посочените по-горе изисквания, се запечатва в три непрозрачни плика, които се надписват –

- ✓ ПЛИК 1 - "Документи за подбор";
- ✓ ПЛИК 2 - "Предложение за изпълнение на поръчката";
- ✓ ПЛИК 3 - "Предлагана цена"

Всеки от Пликите 1, 2 и 3 трябва да съдържа един оригинал. Като **Образец 15** - Техническо предложение и **Образец 16** - Ценово предложение, **Образец №16а** – Хонорар сметка и **Образец №16б** – Индикативни количествено-стойностни сметки освен необходимите екземпляри на хартиен носител трябва да се представят и в един екземпляр на електронен носител. В случай на различие между екземпляра, представен на хартиен носител, и този, представен на електронен, за меродавен се приема екземпляра на хартиен носител.

Всички страници на оригинала трябва да са номерирани последователно.

Трите плика се запечатват в един общ непрозрачен плик, като се изписва:

До „Тролейбусни превози“ ООД, Стара Загора

За участие в открита процедура с предмет: „Изработване работен проект за ремонт и рехабилитация на токоизправителни станции (ТИС) и рехабилитацията на ТИС в гр.



ЕВРОПЕЙСКИ СЪЮЗ
Европейски фонд
за регионално развитие



Оперативна програма "Регионално развитие" 2007-2013

www.bgregion.eu

Инвестираме във Вашето бъдеще!

Проектът се финансира от Европейския фонд за регионално развитие и
от държавния бюджет на Република България



Стара Загора" по проект: „Модернизация и развитие на устойчив градски транспорт в град Стара Загора”, Договор № BG161PO001/1.5-03/2011/003” по схема за предоставяне на безвъзмездна финансова помощ BG161PO001/1.5-03/2011 „Подкрепа за интегриран градски транспорт в петте големи града” на Оперативна програма “Регионално развитие” 2007-2013г.”

, адрес за кореспонденция на участника и по възможност телефон, факс и/или e-mail.

Участник, документите, в чиято оферта не са систематизирани по указания по-горе начин, може да се отстрани от участие в процедурата по възлагане на настоящата обществена поръчка.

6.3 Подаване на оферти

6.3.1 Място и срок за подаване на оферти

Желаещите да участват в процедурата за възлагане на обществената поръчка подават лично или чрез упълномощено лице или по поща офертите в Деловодството на **„Тролейбусни превози” ЕООД, община Стара Загора** гр. Стара Загора, кв. „Индустиален“ Тролейбусно депо, всеки работен ден от 09.00 часа до 16.30 часа преди крайната дата и час, указани в Обявлението за процедурата и/или съгласно решението за промяна по чл 27а, ал. 3 на ЗОП (ако има такава) .

Подаването на офертата задължава участниците да приемат напълно всички изисквания и условия, посочени в тази документация при спазване на Закона за обществени поръчки (ЗОП) и другите нормативни актове, свързани с изпълнението на предмета на поръчката. Поставянето на различни от тези условия и изисквания от страна на участника може да доведе до отстраняването му.



ЕВРОПЕЙСКИ СЪЮЗ
Европейски фонд
за регионално развитие



Оперативна програма "Регионално развитие" 2007-2013

www.bgregio.eu

Инвестираме във Вашето бъдеще!

Проектът се финансира от Европейския фонд за регионално развитие и
от държавния бюджет на Република България



Възложителят не носи отговорност за получаване на оферти в случай, че се използва друг начин за представяне, различен от посочения.

Всеки участник следва да осигури своевременното получаване на офертата от Възложителя в срока указан в Обявлението за процедурата

До изтичане на срока за получаване на оферти, всеки участник може да промени, допълни или оттегли офертата си.

Оттеглянето на офертата прекратява по-нататъшното участие на участника в процедурата.

Допълнението и промяната на офертата трябва да отговарят на изискванията и условията за представяне на първоначалната оферта, като върху плика бъде отбелязан и текст "Допълнение/Промяна на оферта (с входящ номер)".

6.3.2 Възможност за удължаване на срока за подаване на оферти

Срокът за подаване на оферти може да се удължи в случаите регламентирани в чл. 27а, ал. 3, ал.8 и ал.9 на ЗОП.

6.3.3 Приемане на оферти / връщане на оферти

При подаване на офертата и приемането ѝ върху плика се отбелязва входящ номер, дата и час на постъпване и посочените данни се отбелязват във входящ регистър.

За подаването на офертата на участника се издава документ.

Оферти, които са представени след крайния срок за подаването им, или са не запечатени, или са с нарушена цялост, се връщат на подателя незабавно. Тези обстоятелства се отбелязват във входящия регистър. (чл.57 ал.4 от ЗОП)



ЕВРОПЕЙСКИ СЪЮЗ
Европейски фонд
за регионално развитие



Оперативна програма "Регионално развитие" 2007-2013

www.bgregio.eu

Инвестираме във Вашето бъдеще!

Проектът се финансира от Европейския фонд за регионално развитие и
от държавния бюджет на Република България



VII. РАЗГЛЕЖДАНЕ, ОЦЕНКА И КЛАСИРАНЕ НА ОФЕРТИТЕ

7.1 Отваряне на офертите

7.1.1 Място и дата на отваряне на офертите

Комисията за разглеждане, оценяване и класиране на офертите се назначава от Възложителя след изтичане на срока за получаване на офертите и се обявява в деня, определен за отваряне на офертите.

Постъпилите офертите се отварят в зала на „Тролейбусни превози“ ЕООД, община **Стара Загора** адрес: гр. Стара Загора, кв. „Индуриален“, Тролейбусно депо на дата съгласно обявлението.

Отварянето на офертите е публично и на него могат да присъстват участниците в процедурата или техни упълномощени представители, както и представители на средствата за масово осведомяване и на юридически лица с нестопанска цел. Представителят на участника се допуска след удостоверяване на неговата самоличност и представяне на съответното пълномощно.

Присъстващите представители вписват имената си и се подписват в изготвен от комисията списък, удостоверяващ тяхното присъствие.

7.1.2 Отваряне и предварително проучване на офертите – открита сесия

Председателят на Комисията отваря офертите по реда на тяхното постъпване и проверява за наличието на три отделни запечатани плика, поставени в общ плик, след което най-малко трима от нейните членове подписват **ПЛИК "3" "Предлагана цена"**. Комисията предлага по един представител от присъстващите участници да подпише **ПЛИК "3" "Предлагана цена"** на останалите участници. В присъствието на лицата по **чл. 68, ал. 3** от ЗОП комисията отваря



ЕВРОПЕЙСКИ СЪЮЗ
Европейски фонд
за регионално развитие



Оперативна програма „Регионално развитие” 2007-2013

www.bgregion.eu

Инвестираме във Вашето бъдеще!

Проектът се финансира от Европейския фонд за регионално развитие и
от държавния бюджет на Република България



ОПРР

ПЛИК “2” “Предложение за изпълнение на поръчката”, след което най-малко трима от членовете ѝ подписват всички документи, съдържащи се в него. Комисията предлага по един представител от присъстващите участници да подпише документацията в **ПЛИК “2”** на другите участници. Комисията отваря **ПЛИК “1”** – „Документи за подбор” и оповестява документите, които той съдържа и проверява съответствието със списъка по чл. 56 ал.1, т.14 на ЗОП. След извършването на действията по **чл.68 ал. 4 и 5** от ЗОП приключва публичната част от заседанието на комисията.

7.1.3 Проверка за допустимост на офертите – закрыта сесия

Комисията проверява приложените документи в **ПЛИК “1”** – „Документи за подбор”, за наличност и съответствие с критериите за подбор поставени от Възложителя (съгласно т. 2.1. и т. 6.2.1) и съставя протокол.

Комисията разглежда документите в плик № 1 за съответствие с критериите за подбор, поставени от Възложителя и съставя протокол.

Когато установи липса на документи и/или несъответствия с критериите за подбор или с други изисквания на Възложителя, комисията изпраща съставения от нея протокол до всички участници. В протокола по чл.68 ал.8 от ЗОП комисията описва изчерпателно липсващите документи или констатираните несъответствия с критериите за подбор или други изисквания на Възложителя, посочва точно документа или документите, които следва да се представят допълнително и определя срок за представянето им съгласно ал. 9 на чл .68 на ЗОП – срок от 5 работни дни. Участникът няма право да представя други документи, освен посочените в протокола по чл.68 ал. 7 от ЗОП.



ЕВРОПЕЙСКИ СЪЮЗ
Европейски фонд
за регионално развитие



Оперативна програма "Регионално развитие" 2007-2013

www.bgregion.eu

Инвестираме във Вашето бъдеще!

Проектът се финансира от Европейския фонд за регионално развитие и
от държавния бюджет на Република България



ОПРР

Допълнително изисканите документи се представят в деловодството на „Тролейбусни превози“ ЕООД в запечатан непрозрачен плик върху който, освен идентификацията на участника, адрес за кореспонденция, телефон, факс и e-mail, се изписва:

„До Комисията за разглеждане, оценка и класиране на офертите на участниците в процедура за възлагане на обществена поръчка с предмет: „Изработване работен проект за ремонт и рехабилитация на токоизправителни станции (ТИС) и рехабилитацията на ТИС в гр. Стара Загора” по проект: „Модернизация и развитие на устойчив градски транспорт в град Стара Загора”, Договор № BG161PO001/1.5-03/2011/003” по схема за предоставяне на безвъзмездна финансова помощ BG161PO001/1.5-03/2011 „Подкрепа за интегриран градски транспорт в петте големи града” на Оперативна програма “Регионално развитие” 2007-2013г.“

След изтичането на срока по чл.68 ал. 9 от ЗОП комисията проверява съответствието на документите в ПЛИК “1” – „Документи за подбор”, включително допълнително представените, с изискванията за подбор, поставени от Възложителя.

Комисията не разглежда документите в ПЛИК “2” “Предложение за изпълнение на поръчката” на участниците, които не отговарят на изискванията за подбор.

7.2 Отстраняване на участници

Комисията отстранява от участие в процедурата участник, за който е налице някой от случаите по чл.69 ал.1 от ЗОП



ЕВРОПЕЙСКИ СЪЮЗ
Европейски фонд
за регионално развитие



Оперативна програма “Регионално развитие” 2007-2013

www.bgregion.eu

Инвестираме във Вашето бъдеще!

Проектът се финансира от Европейския фонд за регионално развитие и
от държавния бюджет на Република България



ОПРР

7.3 Искане на разяснения по възникнали въпроси по документацията от комисията при разглеждане, оценка и класиране на офертите

Комисията може по всяко време да проверява заявените от участниците данни, включително чрез изискване на информация от други органи и лица да изисква от тях разяснения за заявени от тях данни, както и допълнителни доказателства за данни, от документите, съдържащи се в пликове: ПЛИК “2” “Предложение за изпълнение на поръчката” и ПЛИК „3” „Предлагана цена”. Тази възможност не може да се използва за промяна на техническото и ценовото предложение на участниците.

7.4 Оценка на офертите

Комисията пристъпва към разглеждане на документите в ПЛИК 2 - “ Предложение за изпълнение на поръчката” по реда на подаване на офертите.

7.4.1 Техническа оценка на офертата

Оценката на предложенията се извършва според обявените показатели за – *икономически най-изгодна оферта*.

Оценката се прилага само по отношение на офертите на участниците, които не са отстранени от участие в процедурата и които отговарят на обявените изисквания за икономическо и финансово състояние, професионална квалификация и технически възможности.

Техническа оценка на предложението се определя въз основа на представените от участника техническо предложение, съгласно утвърдена от Възложителя -Методика за оценка.



ЕВРОПЕЙСКИ СЪЮЗ
Европейски фонд
за регионално развитие



Оперативна програма "Регионално развитие" 2007-2013

www.bgregion.eu

Инвестираме във Вашето бъдеще!

Проектът се финансира от Европейския фонд за регионално развитие и
от държавния бюджет на Република България



Комисията преценява коя оферта (ако има такава) отговаря най-добре на интересите на Възложителя. Целта на процеса на оценка на офертите е да се определи участника, представил оферта, която най-точно отговаря на изискванията на Възложителя по отношение на качество на крайния продукт, с оглед обществената важност и значимост на изпълнението на Проекта.

Комисията прави проверка на съответствие на техническото предложение на всеки допуснат участник с изискванията описани в Техническите спецификации.

Технически предложения, които не съответстват с изискванията отисани в Техническите спецификации ще бъдат отстранени от участие в процедурата.

Оценката на техническите предложения се извършва от членовете на комисията, в съответствие с приетите показатели за оценка.

7.4.2. Отваряне на ценовите предложения - открита сесия

Възложителят ще публикува датата, часа и мястото на отваряне и оповестяване на ценовите оферти на сайта на община Стара Загора в раздел профил на купувача на www.starazagora.bg/bg/obshtestveni-por-chki.

При отварянето на плика с предлаганата цена имат право да присъстват участниците в процедурата или техни упълномощени представители, както и представители на юридически лица с нестопанска цел и средствата за масова информация.

Комисията отваря ценовите оферти на допуснатите участници в процедурата и обявява техните ценови предложения.

7.4.3. Финансова оценка на предложението (Φ_n) – закрыта сесия



ЕВРОПЕЙСКИ СЪЮЗ
Европейски фонд
за регионално развитие



Оперативна програма "Регионално развитие" 2007-2013

www.bgregion.eu

Инвестираме във Вашето бъдеще!

Проектът се финансира от Европейския фонд за регионално развитие и
от държавния бюджет на Република България



Финансовата оценка на предложението се определя въз основа на предложената от участника цена и ценообразуващи елементи съгласно утвърдена от Възложителя - Методика за оценка.

Преди извършване на този етап на оценка, финансовите предложения се проверяват за съответствие с изискванията на документацията за участие в процедурата.

Комисията проверява ценовата оферта и приложенията към нея за аритметични грешки.

Констатираните аритметични грешки се отстраняват при спазване на следните правила:

- при различия между сумите, изразени с цифри и думи, за вярно се приема словесното изражение на сумата;

Комисията проверява съответствието на ценовата оферта с техническите спецификации на поръчката и предложената от участника техническа оферта.

!!! Участници, чиито ценови оферти не съответстват на техническите предложения, се отстраняват от процедурата.

Участниците, предложили цена надвишаваща обявената прогнозна стойност, ще бъдат отстранени от участие.

7.5 Изключително ниско предложение

В случай, че офертата на участник съдържа предложение, което в зависимост от утвърдените показатели е с 20 на сто по-благоприятно от средната стойност на съответните предложения в останалите оферти, комисията ще изиска от него подробна писмена обосновка за начина на неговото образуване.



ЕВРОПЕЙСКИ СЪЮЗ
Европейски фонд
за регионално развитие



Оперативна програма "Регионално развитие" 2007-2013

www.bgregio.eu

Инвестираме във Вашето бъдеще!

Проектът се финансира от Европейския фонд за регионално развитие и
от държавния бюджет на Република България



Комисията определя разумен срок за представяне на обосновката, който не може да бъде по-кратък от три работни дни от получаване на искането за това.

При непредставяне на обосновката в срок или при преценка на комисията, че обосновката е несъстоятелна, участникът се отстранява от процедурата.

При непредставяне на обосновката в срок или при преценка на комисията, че посочените обстоятелства не са обективни, комисията предлага участника за отстраняване от процедурата

Комисията може да приеме писмената обосновка и да не отстрани офертата, когато са посочени обективни обстоятелства, свързани със:

- оригинално решение за изпълнение на обществената поръчка;
- предложеното техническо решение;
- наличието на изключително благоприятни условия за участника;
- икономичност при изпълнение на обществената поръчка;
- получаване на държавна помощ.

7.6 Крайно класиране на участниците

На първо място се класира участникът получил най-много точки съгласно утвърдената Методика за оценка. Резултатите от комплексната оценка се отразяват в Оценителен лист № 3, който се попълва от Председателя на Комисията. Оценителният лист се подписва от всички членове на комисията.

В случай че комплексните оценки на две или повече оферти са равни, когато е избран критерият по чл. 37, ал. 1, т. 2, за икономически най-изгодна се приема тази оферта, в която се предлага най-ниска цена. При условие че и цените са еднакви се сравняват оценките по



ЕВРОПЕЙСКИ СЪЮЗ
Европейски фонд
за регионално развитие



Оперативна програма "Регионално развитие" 2007-2013

www.bgregion.eu

Инвестираме във Вашето бъдеще!

Проектът се финансира от Европейския фонд за регионално развитие и
от държавния бюджет на Република България



показателя с най-висока относителна тежест и се избира офертата с по-благоприятна стойност по този показател.

Комисията провежда публично жребий за определяне на изпълнител между класираните на първо място оферти, ако поръчката се възлага по критерий "икономически най-изгодна оферта", но тази оферта не може да се определи по реда на **чл.71 ал. 4** от ЗОП.

7.7. Приключване работата на комисията

Комисията съставя протокола за разглеждането, оценяването и класирането на офертите съгласно чл.72 ал.1 на ЗОП. Протоколът съдържа списък на участниците и офертите, предложени за отстраняване от процедурата, мотивите за отстраняването им; резултатите от разглеждането и оценяването на допуснатите оферти, включително кратко описание на предложенията на участниците и оценките по всеки показател и класирането на участниците, чиито оферти са допуснати до разглеждане и оценяване.

Протоколът на комисията се подписва от всички членове и се предава на възложителя заедно с цялата документация.

Комисията приключва своята работа с предаване на протокола на възложителя

7.8. Обявяване на резултатите

Възложителят в срок 5 работни дни след приключване работата на комисията издава мотивирано решение, с което обявява класирането на участниците и участника, определен за изпълнител.

Възложителят уведомява кандидатите за взетото от него решение в срок от три (3) работни дни от издаването му.



ЕВРОПЕЙСКИ СЪЮЗ
Европейски фонд
за регионално развитие



Оперативна програма "Регионално развитие" 2007-2013

www.bgregion.eu

Инвестираме във Вашето бъдеще!

Проектът се финансира от Европейския фонд за регионално развитие и
от държавния бюджет на Република България



При писмено искане от страна на участник, Възложителят е длъжен в тридневен (3) срок от постъпването му да осигури достъп до протокола на комисията. По своя преценка, Възложителят може да откаже достъп до някои от данните, съдържащи се в протокола, когато предоставянето им противоречи на нормативен акт или предотвратява, ограничава или нарушава конкуренцията.

VIII. ОСНОВАНИЯ ЗА ПРЕКРАТЯВАНЕ НА ПРОЦЕДУРАТА

Възложителят прекратява процедурата за възлагане на обществена поръчка с мотивирано решение, съгласно условията на чл.39 от ЗОП .

При прекратяване на процедурата за възлагане на обществена поръчка по ал. 1, т. 3, 5 и 6 на или ал. 2 на чл.39 от ЗОП Възложителят възстановява на участниците направените от тях разходи за закупуване на документацията за участие в процедурата в 14-дневен срок от решението по ал. 1 или 2 на чл.39 от ЗОП.

IX. СКЛЮЧВАНЕ НА ДОГОВОР

9.1 Съдържание

Възложителят сключва договор за обществена поръчка с участника, класиран от комисията на първо място и определен за изпълнител..

При отказ на участника, определен за изпълнител, да сключи договор или не изпълни някое от изискванията на **чл.42 ал.1** от ЗОП възложителят може да прекрати процедурата или да определи за изпълнител втория класиран участник и да сключи договор с него.

Договорът за обществена поръчка включва задължително всички предложения от офертата на участника, въз основа на които е определен за изпълнител.



ЕВРОПЕЙСКИ СЪЮЗ
Европейски фонд
за регионално развитие



Оперативна програма "Регионално развитие" 2007-2013

www.bgregion.eu

Инвестираме във Вашето бъдеще!

Проектът се финансира от Европейския фонд за регионално развитие и
от държавния бюджет на Република България



При подписване на договора за обществена поръчка участникът, определен за изпълнител, е длъжен да представи документи от съответните компетентни органи за удостоверяване липсата на обстоятелствата по чл. 47, ал. 1 и 2 от ЗОП

При подписване на договора изпълнителят трябва да представи гаранция за изпълнение на договора и копие на застрахователна полица – професионална отговорност с покритие равно или по голямо от стойността на договора

Договорът не се сключва с участник, който при подписване на договора не представи:

- документ за регистрация или номер на ЕИК
- документите по чл. 47, ал. 9 и чл. 48, ал. 2 от ЗОП;
- документ за внесена гаранция за изпълнение на договора;
- не е представил копие на полица с изискуемата застрахователна отговорност

В случаите, в които участникът не представи исканите документи, Възложителят с решение може да определи за изпълнител класирания на второ място участник и да сключи договор с него или да прекрати процедурата.

Офертата на участника става неразделна част от договора.

9.2 Основания за изменение на договора

Страните по договор за обществена поръчка не могат да го изменят.

Изменение на сключен договор за обществена поръчка се допуска по изключение в случаите по чл. 43, ал. 2 ЗОП.



ЕВРОПЕЙСКИ СЪЮЗ
Европейски фонд
за регионално развитие



Оперативна програма "Регионално развитие" 2007-2013

www.bgregio.eu

Инвестираме във Вашето бъдеще!

Проектът се финансира от Европейския фонд за регионално развитие и
от държавния бюджет на Република България



9.3 Срокове за сключване на договора

Възложителят сключва договора с класирания участник в едномесечен срок след влизане в сила на решението за определяне на изпълнител или на определението, с което е допуснато предварително изпълнение на това решение, но не преди изтичането на 14-дневен срок от уведомяването на заинтересованите кандидати и/или заинтересованите участници за решението за определяне на изпълнител. Възложителят няма право да сключи договор с избрания изпълнител преди влизането в сила на всички решения по процедурата.

Възложителят може да сключи договор за обществена поръчка преди изтичането на 14 дневния срок от уведомяването на заинтересованите участници за решението за определяне на изпълнител, когато определеният за изпълнител е единственият заинтересуван участник в процедурата.

X. ОБЖАЛВАНЕ

Жалба може да подава всяко заинтересовано лице, съгласно чл. 120 от ЗОП.

XI. ИЗЧИСЛЯВАНЕ НА СРОКОВЕ

Сроковете, посочени в тази документация се изчисляват, както следва:

- когато срокът е посочен в дни, той изтича в края на последния работен ден на посочения период;
- когато последният ден от един срок съвпада с официален празник или почивен ден, на който трябва да се извърши конкретно действие, счита се, че срокът изтича в края на първия работен ден, следващ почивния.



ЕВРОПЕЙСКИ СЪЮЗ
Европейски фонд
за регионално развитие



Оперативна програма "Регионално развитие" 2007-2013

www.bgregion.eu

Инвестираме във Вашето бъдеще!

Проектът се финансира от Европейския фонд за регионално развитие и
от държавния бюджет на Република България



Сроковете в документацията са в календарни дни. Когато срокът е в работни дни, това е изрично указано при посочването на съответния срок.

ХІІ. ЕТИЧНИ КЛАУЗИ

1. Всеки опит на участник да се сдобие с поверителна информация, да сключи незаконно споразумение с конкуренти или да окаже влияние върху комисията или Възложителя по време на процеса на разглеждане, изясняване и оценка на офертите, може да доведе до отстраняване на участника от процедурата или до административни наказания.

2. Когато предлага оферта, участникът трябва да декларира, че не е повлиян от възможен конфликт на интереси и, че няма равностойни взаимоотношения в тази връзка с други участници в процедурата за възлагане на обществената поръчка или страни, ангажирани в проекта. Ако по време на изпълнение на договора възникне такава ситуация, Изпълнителят трябва незабавно да уведоми Възложителя.

3. Изпълнителят трябва да действа във всеки един момент професионално, безпристрастно и в съответствие с кодекса за етично поведение на професията си. Той трябва да се въздържа от всякакви публични изявления във връзка с обществената поръчка, проекта като цяло или услугите, направени без предварителното одобрение на Възложителя.

4. Изпълнителят не може да ангажира Възложителя с дейност без предварителното писмено съгласие на последния.

5. За периода на изпълнение на договора, изпълнителят и неговият персонал ще спазват човешките права и ще поемат задължението да не нарушават политическите, културни и религиозни практики на Република България.



ЕВРОПЕЙСКИ СЪЮЗ
Европейски фонд
за регионално развитие



Оперативна програма "Регионално развитие" 2007-2013

www.bgregion.eu

Инвестираме във Вашето бъдеще!

Проектът се финансира от Европейския фонд за регионално развитие и
от държавния бюджет на Република България



6. Изпълнителят не може да приема други плащания във връзка с договора, освен тези, описани в самия договор.
7. Изпълнителят и неговите служители не трябва да упражняват каквато и да било дейност или да получават облага, която е в разрез с техните задължения към Възложителя.
8. Изпълнителят и неговите служители са задължени да запазят професионална тайна за целия срок на договора, както и след неговото завършване. Всички доклади и документи, изготвени или получени от изпълнителя, са конфиденциални.
9. Договорът определя как страните ползват всички доклади и документи, изготвени, получени или представени от тях по време на изпълнението на договора.
10. Изпълнителят ще се въздържа от всички взаимоотношения, които могат да компрометират неговата независимост или независимостта на служителите му. Ако изпълнителят престане да бъде независим, Възложителят може, независимо дали това води до щети, да прекрати договора без предизвестие и без това да дава право за завеждане на иски за компенсация от страна на Изпълнителя.

XIII. МЕТОДИКА ЗА ОЦЕНКА

XIII. МЕТОДИКА ЗА ОЦЕНКА

1. Указания за определяне на КОМПЛЕКСНА ОЦЕНКА (КО) на офертата

Критерият за оценка на офертите е **икономически най-изгодна оферта.**

Оценка на офертите

При оценката на офертите първо се разглежда техническата част, след това финансовата и накрая двете оценки се обединяват.

Показатели за оценяване:



ЕВРОПЕЙСКИ СЪЮЗ
Европейски фонд
за регионално развитие



Оперативна програма "Регионално развитие" 2007-2013

www.bgregion.eu

Инвестираме във Вашето бъдеще!

Проектът се финансира от Европейския фонд за регионално развитие и
от държавния бюджет на Република България



T_n – техническата оценка на n-тата оферта,

F_n – финансовата оценка на n-тата оферта.

Относителна тежест на показателите за оценяване:

T_n = 80 точки, максимална стойност

F_n = 20 точки, максимална стойност

Указания за определяне на оценката по всеки показател:

1. Техническа оценка T_n – максимален брой: 80 точки

Оценката на техническите оферти се извършва от членовете на комисията в съответствие с настоящата методика за оценка, на база представените от участника в плик №2 „Предложение за изпълнение на поръчката” документи, свързани с изпълнението на поръчката. Комисията обективира мотивите, обосновава конкретната оценка, въз основа на експертна преценка на разписаното от всеки отделен участник в техническото му предложение по показатели А1, А2 и А3.

Показатели за оценка на техническото предложение.

Общата техническа оценка на всяко едно от предложенията се изчислява по следната формула:

$$T_n = T_{1n} + T_{2n} + T_{3n}$$

T_{1n} – max. 60 точки.

$$T_{1n} = T_1 / T_{1max} \times 60$$

T₁ – сбор от оценките на комисията за оценяваната оферта по показатели А1, А2 и А3 определени по долната таблица.



ЕВРОПЕЙСКИ СЪЮЗ
Европейски фонд
за регионално развитие



Оперативна програма "Регионално развитие" 2007-2013

www.bgregio.eu

Инвестираме във Вашето бъдеще!

Проектът се финансира от Европейския фонд за регионално развитие и от държавния бюджет на Република България



T1_{max} – максималната стойност сред получените сборове от оценки на комисията по показатели A1, A2 и A3 от офертите на участниците.

T1_n – техническа оценка на оценяваната оферта.

<u>ПОКАЗАТЕЛИ ЗА ОЦЕНКА НА ТЕХНИЧЕСКОТО ПРЕДЛОЖЕНИЕ</u>		Максимален брой точки 9
Фактори влияещи на оценката	Относителност към факторите влияещи на оценката	Брой точки
<p><i>A1. Предложение за изпълнение на видовете СМР и тяхната последователност на изпълнение. Предвиждани организация и мобилизация на използваните от Участника ресурси, обвързани с конкретния подход за изпълнение на строителството и съпътстващите дейности на всеки етап от строителството</i></p>	<p><i>A.1.1. В Техническото предложение се съдържа подробно и детайлно описание на предложението за изпълнение на видовете СМР, с яснота по отношение на конкретните мерки и действия при изпълнението на обекта на интервенцията и етап от строителството. Обстойна стратегия, демонстрираща цялостна визия за подхода и дейностите по изпълнението на строителството, които напълно съответствуват на техническата спецификация. Съобразена е спецификата на изпълнение със съществуващото състояние на обекта на поръчката. Предлаганите методи за мобилизация и контрол са ясно очертани, адекватни и съответстват изцяло на технологичната последователност на строителния процес, съдържаща се в обяснителната записка. Предложението отговаря на добрите професионални практики и освен това предлага ниво на изпълнение на предмета на поръчката над минимално изисканото чрез техническата спецификация.</i></p>	3
	<p><i>A.1.2. В Техническото предложение се съдържа предложение за изпълнение на видовете СМР, в т.ч. последователността и организацията за</i></p>	2



ЕВРОПЕЙСКИ СЪЮЗ
Европейски фонд
за регионално развитие



Оперативна програма "Регионално развитие" 2007-2013

www.bgregio.eu

Инвестираме във Вашето бъдеще!

Проектът се финансира от Европейския фонд за регионално развитие и от държавния бюджет на Република България



	<p><i>изпълнение на дейностите и взаимодействието на съответните видове ресурси, с които ще бъде изпълнена поръчката (механизация и персонал), което съответства на изискванията на спецификацията и техническият проект, но в сравнение с това, получило максимална оценка по този подпоказател съдържа несъществени, незначителни непълноти, вкл. по отношение спецификата на отделните обекти на интервенции и/или отделни етапи от строителството. Предлагания подход за организация, мобилизация и контрол на използваните от Участника ресурси не съответстват на предвидената технологична последователност на строителния процес, съдържаща се в обяснителната записка. Несъществени / Незначителни са тези непълноти в техническото предложение, които не го правят неотговарящо на изискванията, но са например пропуски в описанието, липса на детайлна информация и други подобни.</i></p>	
--	--	--



ЕВРОПЕЙСКИ СЪЮЗ
Европейски фонд
за регионално развитие



Оперативна програма "Регионално развитие" 2007-2013

www.bgregion.eu

Инвестираме във Вашето бъдеще!

Проектът се финансира от Европейския фонд за регионално развитие и от държавния бюджет на Република България



	<p><i>A.1.3. Техническото предложение е достатъчно конкретно по отношение на изпълнение на поръчката, данните за подхода и дейностите са схематични и/или са разписани неясно. Предвидените за изпълнение видове СМР, пряко свързани с изпълнение на поръчката са изброени общо, без конкретизиращо описание на предлаганата организация на строителния процес, в т.ч. последователността на изпълнение на дейностите и взаимодействието на съответните ресурси, с които ще бъде изпълнена поръчката (механизация и персонал) е описана неясно и/или информацията за тях е минимална при покриване на изискванията за съдържание, поставени от Възложителя и/или предлаганите методи за мобилизация и контрол са само принципни и/или не са адаптирани частично към настоящия обект и/или не са в съответствие частично с предвидената технологична последователност на строителния процес.</i></p>	<p>1</p>
<p><i>A2. Мерки за предотвратяване и/или преодоляване на рисковете „критични точки“ за качествено и навременно изпълнение, вкл. тяхното минимизиране, както и мерки за предотвратяване и/или намаляване създаването на</i></p>	<p><i>A.2.1. В Техническото предложение се съдържа обстойна стратегия за управление на рисковете и са предложени адекватни мерки за справяне с тях, вкл. за тяхното минимизиране. Предлаганата от участника организация на строителния процес гарантира в максимална степен качествено и навременно изпълнение за целия работен цикъл при пълно съобразяване на възможните рискове. Предложени са реалистични решения за изпълнение на обществената поръчка, с предвидени механизми и действия, чието прилагане ще гарантира изпълнение на строителството качествено и в срок, както и за предотвратяване на евентуални неудобства за гражданите и</i></p>	<p>3</p>



ЕВРОПЕЙСКИ СЪЮЗ
Европейски фонд
за регионално развитие



Оперативна програма "Регионално развитие" 2007-2013

www.bgregio.eu

Инвестираме във Вашето бъдеще!

Проектът се финансира от Европейския фонд за регионално развитие и от държавния бюджет на Република България



<p><i>неудобства на гражданите и ползвателите на съседните обекти</i></p> <p>Заб. Рисковете, свързани с изпълнението на договора са: Риск 1 – Технически рискове свързани с проектиране: липса на информация или недостатъчна и непълна информация необходима за изготвяне на проектите; противоречиви, некоректни изходни данни; забавя в процедурата по одобряване и съгласуване на проектите и издаване на разрешение за строеж вследствие на непълноти и грешки в проектната документация.</p>	<p><i>ползвателите на съседните обекти, включително и мерки за минимизиране на възникнали такива.</i></p>	
	<p><i>А.2.2. В Техническото предложение се съдържа описание на мерките за преодоляване/предотвратяване на възможните рискове, вкл. за тяхното минимизиране, но в сравнение с това, получило максимална оценка по този подпоказател предлаганите мерки са лишени от детайлна конкретизация и/или не обхващат целия работен цикъл и/или не са подробно разработени и/или не са адекватни в незначителна степен. Предлаганата от участника организация на строителния процес не е съобразена в незначителна степен с възможните рискове за качествено и навременно изпълнение. Предложените механизми и действия, чието прилагане ще гарантира изпълнение на строителството качествено и в срок съдържат незначителни/несъществени непълноти. Мерките за предотвратяването на евентуални неудобства за гражданите и ползвателите на съседните обекти, както и мерките за минимизиране на възникнали такива, са лишени</i></p>	<p>2</p>



ЕВРОПЕЙСКИ СЪЮЗ
Европейски фонд
за регионално развитие



Оперативна програма "Регионално развитие" 2007-2013

www.bgregion.eu

Инвестираме във Вашето бъдеще!

Проектът се финансира от Европейския фонд за регионално развитие и от държавния бюджет на Република България



<p>Риск 2 – Технически рискове по време на строителството: недобро планиране, подготовка и управление на производствените процеси и идентификация и проследимост на продуктите, съхранение на същите, както и задължение и отговорностите на отделните длъжностните лица и звена на изпълнителя; затруднения и/или закъснения при изпълнение на строителството поради възникнали непредвидени строителни работи; рискове свързани със забавяне поради лоши климатични условия; рискове свързани с осигуряване на ЗБУТ. Риск 3 – Финансови</p>	<p><i>от детайлна информация и са посочени общо и/или не са адекватни в незначителна степен.</i></p>	
	<p><i>А.2.3. В Техническото предложение се съдържа описание на мерките за преодоляване/ предотвратяване на възможните рискове, вкл. за тяхното минимизиране, но същите не са ясни и/или конкретни и/или предложената стратегия за справяне с възможните рискове за качествено и навременно изпълнение частично не предвижда адекватни механизми за противодействие, гарантиращи изпълнение на строителството качествено и в срок. Предлаганата от участника организация на строителния процес не е съобразена частично с възможните рискове. Без ясна съотносимост към спецификата на обектите и дейностите по СМР са и посочените мерки за предотвратяването и/или минимизирането на потенциални неудобства за гражданите и ползвателите на съседните обекти.</i></p>	<p>1</p>



ЕВРОПЕЙСКИ СЪЮЗ
Европейски фонд
за регионално развитие



Оперативна програма "Регионално развитие" 2007-2013

www.bgregion.eu

Инвестираме във Вашето бъдеще!

Проектът се финансира от Европейския фонд за регионално развитие и
от държавния бюджет на Република България



<p><i>рискове: свързани с възникване на допълнителни и/или непредвидени разходи свързани с изпълнение на договора.</i></p>		
<p><i>A3. Предвиждани материали за изпълнение съобразно технологичните изисквания заложените в количествените сметки към изпълнението на отделните видове СМР.</i></p>	<p><i>A.3.1. Предвижданите материали за изпълнение на поръчката надвишават технологичните изисквания и параметри за тях и са разписани детайлно, комплексно и с ясна конкретизация, установимо при сравняване с приложените продуктови спецификации, сертификати, декларации за съответствие и др. информационни документи.</i></p>	<p>3</p>
	<p><i>A.3.2. Предвижданите материали за изпълнение на поръчката съответстват на технологичните изисквания и параметри за тях и са разписани детайлно, комплексно и с ясна конкретизация, установимо при сравняване с приложените продуктови спецификации, сертификати, декларации за съответствие и др. информационни документи.</i></p>	<p>2</p>



ЕВРОПЕЙСКИ СЪЮЗ
Европейски фонд
за регионално развитие



Оперативна програма "Регионално развитие" 2007-2013

www.bgregion.eu

Инвестираме във Вашето бъдеще!

Проектът се финансира от Европейския фонд за регионално развитие и
от държавния бюджет на Република България



	<i>А.3.3. Предвижданите материали за изпълнение на поръчката съответстват на технологичните изисквания и параметри за тях и са разписани детайно, комплексно но без ясна конкретизация, установимо при сравняване с приложените продуктови спецификации, липсват сертификати, декларации за съответствие и др. информационни документи.</i>	1
	T1n =	

T2n -- max. 10 точки.

T2n = T2pn+T2kn, където:

T2pn - Срок на изпълнение на ЕТАП ЕДНО – проектиране – 5 точки,

T2kn - Срок за отстраняване на забележки от ВЪЗЛОЖИТЕЛЯ във връзка с неточности и непълноти в ЕТАП ЕДНО – проектиране – 5 точки.

$T2pn = (Cpmin / Cpi) \times 5$

Където **Cpi** е срока в дни (календарни) съгласно Техническото предложение на съответния участник

Където **Cpmin** е минималния срок от Техническото предложение на участника, предложил най-кратък срок за изпълнение на етап проектиране.

$T2kn = (Ckmin / Cki) \times 5$

Където **Cki** е срока в дни (календарни) съгласно Техническото предложение на съответния участник

Където **Ckmin** е минималния срок от Техническото предложение на участника, предложил най-кратък срок за отстраняване на забележки от ВЪЗЛОЖИТЕЛЯ във връзка с неточности и непълноти в ЕТАП ЕДНО – проектиране.

T3n -- 10 точки

Допълнително предложение за проектиране, доставка и изграждане на мълниезащитна заземителна инсталация, както и на нови заземители с по-ниско съпротивление на защитна заземителна инсталация на ТИС 1 ; ТИС 2 ; ТИС 3 ; ТИС 4 и ТИС 5.

2. Финансова оценка Фп – максимален брой: 20 точки



ЕВРОПЕЙСКИ СЪЮЗ
Европейски фонд
за регионално развитие



Оперативна програма "Регионално развитие" 2007-2013

www.bgregion.eu

Инвестираме във Вашето бъдеще!

Проектът се финансира от Европейския фонд за регионално развитие и
от държавния бюджет на Република България



Финансовите предложения се проверяват, за да се установи, че са подготвени и представени в съответствие с изискванията на документацията за участие в процедурата. При различия между сумите, изразени с цифри и думи, за вярно се приема словесното изражение на сумата.

Оценка на финансовото предложение.

Ф_n – финансова оценка на предлаганата от участника цена за изпълнение на поръчката, която за всеки участник се изчислява по формулата:

Ф_n = Ц_{min1} / Ц_{n1} x 5 + Ц_{min2} / Ц_{n2} x 15, където:

Ц_{min1} – минималната предложена крайна обща цена сред всички допуснати до оценка оферти за проектиране във фаза работен проект / ЕТАП ЕДНО / без ДДС.

Ц_{n1} – крайната обща цена предложена в n-тата оферта за проектиране във фаза работен проект / ЕТАП ЕДНО / без ДДС.

Ц_{min2} – минималната предложена крайна обща цена сред всички допуснати до оценка оферти за изпълнение и монтажни работи / ЕТАП ДВЕ / без ДДС.

Ц_{n2} – крайната обща цена предложена в n-тата оферта за изпълнение и монтажни работи / ЕТАП ДВЕ / без ДДС.

Ф_n се изчислява до втория знак след десетичната запетая.

3. Обща оценка О_n – максимален брой: 100 точки

Общата оценка е сбор на стойностите на техническата оценка и финансовата оценка:

О_n = Т_n + Ф_n, където

О_n – общата оценка на n-тата оферта,

Т_n – техническата оценка на n-тата оферта,

Ф_n – финансовата оценка на n-тата оферта.

4. Крайно класиране на Участниците



ЕВРОПЕЙСКИ СЪЮЗ
Европейски фонд
за регионално развитие



Оперативна програма "Регионално развитие" 2007-2013

www.bgregion.eu

Инвестираме във Вашето бъдеще!

Проектът се финансира от Европейския фонд за регионално развитие и
от държавния бюджет на Република България



Крайното класиране на участниците се извършва по броя на точките получени за всеки участник. На първо място се класира участникът получил най-висока обща оценка.

!!! В случай че комплексните оценки на две или повече оферти са равни, за икономически най-изгодна се приема тази оферта, в която се предлага най-ниска цена. При условие че и цените са еднакви се сравняват оценките по показателя с най-висока относителна тежест и се избира офертата с по-благоприятна стойност по този показател. В случай, че офертата не може да се определи по този ред, Комисията провежда публично жребий за определяне на изпълнител между класираните на първо място оферти.



ЕВРОПЕЙСКИ СЪЮЗ
Европейски фонд
за регионално развитие



Оперативна програма “Регионално развитие” 2007-2013

www.bgregio.eu

Инвестираме във Вашето бъдеще!

Проектът се финансира от Европейския фонд за регионално развитие и
от държавния бюджет на Република България



К Н И Г А 3

О Б Р А З Ц И